

Panasonic®

Instrucțiuni de funcționare

Aparat portabil de redare DVD/CD

Model **DVD-LS86**
DVD-LS83



DVD-LS86

Număr de regiune

Aparatul redă DVD-urile Video marcate cu etichete care conțin numărul de regiune „2” sau „ALL” (Toate).

Exemplu:



În cazul în care nu se menționează altfel, imaginile incluse în aceste instrucțiuni de funcționare aparțin modelului DVD-LS86.

Stimate client,

Vă mulțumim pentru achiziționarea acestui produs.

Pentru o eficiență și siguranță optimă, vă rugăm citiți cu atenție aceste instrucțiuni. Înainte de conectarea, punerea în funcțiune sau reglarea acestui produs, vă rugăm citiți în totalitate aceste instrucțiuni. Vă rugăm păstrați acest manual pentru referințe viitoare.

DVD-LS86 Operațiile incluse în aceste instrucțiuni sunt descrise în special pentru aparat, însă puteți efectua operațiile cu telecomanda în cazul în care telecomenzile sunt identice.

Precauții

Citiți cu atenție aceste instrucțiuni de funcționare înainte de utilizarea aparatului. Respectați instrucțiunile de siguranță de pe aparat și instrucțiunile de siguranță aplicabile enumerate mai jos. Păstrați aceste instrucțiuni de funcționare la îndemână pentru referințe viitoare.

- 1) Citiți aceste instrucțiuni.
- 2) Păstrați aceste instrucțiuni.
- 3) Țineți cont de toate avertismentele.
- 4) Respectați toate instrucțiunile.
- 5) Nu utilizați acest aparat în apropierea apei.
- 6) Ștergeți doar cu cârpă uscată.
- 7) Nu blocați nici un orificiu de ventilație. A se instala în conformitate cu instrucțiunile producătorului.
- 8) Nu instalați lângă surse de căldură precum radiatoare, contoare de căldură, sobe, sau alte aparate (inclusiv amplificatoare) care produc căldură.
- 9) Protejați cablul de alimentare CA pentru a evita călcarea sau strangularea acestuia în special la prize, prize multiple pentru aparatură electrocasnică, și la punctul de ieșire al acestuia din aparat.
- 10) Utilizați doar echipamente/ accesorii menționate de producător.
- 11) Se utilizează exclusiv cu căruciorul, stativul, trepedul, suportul sau masa menționată de producător sau comercializată cu aparatul. În cazul utilizării unui cărucior, fiți atenți la mutarea combinației cărucior/aparat pentru a evita rănirea la răsturnare.
- 12) Deconectați aparatul pe timp de furtună cu fulgere sau în cazul în care nu se utilizează pentru perioade îndelungate de timp.
- 13) Pentru servicii adresați-vă personalului calificat. Se impune revizia aparatului în situații în care a suferit orice fel de deteriorare, precum deteriorarea cablului de alimentare CA, vărsarea unui lichid sau introducerea unor obiecte în interiorul aparatului, expunerea aparatului la ploaie sau umezeală, în cazul în care nu funcționează normal sau a fost scăpat pe jos.



AVERTISMENT:

PENTRU A REDUCE RISCUL DE INCENDIU, ELECTROCUTARE SAU DETERIORARE A PRODUSULUI,

- NU EXPUNEȚI APARATUL LA PLOAIE, UMIDITATE, GRĂSIME SAU NOROI ȘI NU AȘEZAȚI PE APARAT NICI UN FEL DE OBIECT CARE CONȚINE LICHIDE, PRECUM VAZE.
- UTILIZAȚI DOAR ACCESORIILE RECOMANDATE.
- NU DESFACEȚI CAPACUL (SAU PARTEA DIN SPATE); ÎN INTERIOR NU EXISTĂ COMPONENTE CARE SĂ POATĂ FI REPARATE DE CĂTRE UTILIZATOR. CONSULTAȚI PERSONALUL DE SERVICE CALIFICAT.

ATENȚIE!

- NU INSTALAȚI SAU AMPLASAȚI
- ACEST APARAT PE UN RAFT DE CĂRȚI, ÎN INTERIORUL UNEI ETAJERE SAU ÎN INTERIORUL UNUI ALT SPAȚIU ÎNCHIS. ASIGURAȚI-VĂ CĂ APARATUL ESTE BINE VENTILAT. PENTRU A PREVENI RISCUL ELECTROCUTĂRII SAU PERICOLUL UNOR INCENDII
- CAUZATE DE SUPRĂÎNCĂLZIRE, ASIGURAȚI-VĂ CĂ PERDELELE ȘI ORICE ALT FEL DE MATERIALE NU BLOCHEAZĂ ORIFICIILE DE VENTILARE ALE APARATULUI.
- NU BLOCAȚI ORIFICIILE DE VENTILARE CU ZIARE, FEȚE DE MASĂ, PERDELE SAU ALTE OBIECTE ASEMĂNĂTOARE.
- NU AMPLASAȚI PE APARAT SURSE CU FLACĂRĂ DESCHISĂ, DE GENUL LUMÂNĂRIILOR APRINSE.
- ELIMINAȚI BATERIILE LA DEȘEURI ÎNTR-O MANIERĂ ECOLOGICĂ.

ATENȚIE!

ACEST PRODUS UTILIZEAZĂ LASER.
FOLOSIREA UNOR COMENZI SAU REGLAJE SAU A UNOR PROCEDURI ALTELE DECÂT CELE SPECIFICATE ÎN PREZENTUL MANUAL POATE AVEA CA REZULTAT EXPUNEREA LA RADIAȚII PERICULOASE.
NU DESCHIDEȚI CAPACELE ȘI NU EFECTUAȚI DUMNEAVOASTRĂ REPARAȚIILE. PENTRU SERVICE ADRESAȚI-VĂ PERSONALULUI CALIFICAT.

Socul prizei se va instala lângă echipament și trebuie să fie ușor accesibil.

Fișa rețelei de alimentare cu energie electrică sau un dispozitiv de cuplare trebuie să rămână ușor operabile.

Pentru a decupla complet acest aparat de la sursa de alimentare cu CA, decuplați ștecherul cablului de alimentare de la priza de CA

Acest produs poate recepționa, în timpul utilizării, interferențe radio cauzate de telefoanele mobile. Dacă apar astfel de interferențe, vă rugăm să măriți distanța de separare dintre produs și telefonul mobil.

ACEST APARAT ESTE DESTINAT UTILIZĂRII ÎN MEDII CU CLIMAT TEMPERAT.

Semnul marcării se regăsește în partea de jos a aparatelor.

Măsuri de precauție pentru ascultarea la căștile audio

- Nu ascultați la căștile audio cu volumul tare. Experții în auz nu recomandă redarea excesivă continuă.
- În cazul în care sesizați un sunet ascuțit în urechi, reduceți volumul sau întrerupeți utilizarea.
- Nu utilizați în timpul conducerii unui autovehicul. Acest lucru poate provoca un risc de trafic și este ilegal în multe regiuni.
- Trebuie să fiți foarte atenți sau să întrerupeți temporar utilizarea în situații care pot prezenta riscuri.
- Chiar dacă căștile dumneavoastră audio au fost concepute pentru utilizarea în aer liber pentru a vă permite auzirea sunetelor exterioare, nu măriți prea mult volumul astfel încât să nu mai auziți nimic în jurul dumneavoastră.
- Presiunea sonoră excesivă provenită de la căști poate cauza pierderea auzului.

Pentru prevenirea deteriorării

Evitați următoarele:

- Pulverizarea cu insecticide în apropierea unității.
 - Apăsarea LCD.
 - Atingerea lentilelor și a altor componente ale pickup-ului.
- Nu utilizați aparatul în următoarele locuri:
- Locuri nisipoase precum plaje.
 - Deasupra pernelor, canapelelor, sau a echipamentelor care răspândesc căldură precum amplificatoare.

A nu se lăsa într-un autoturism neventilat sau expus la lumina directă a soarelui și temperaturi ridicate.

AVERTISMENT:

ȘOFERUL NU TREBUIE SĂ UTILIZEZE SAU SĂ VIZUALIZEZE APARATUL CÂND VEHICULUL SE AFLĂ ÎN MIȘCARE.

Utilizarea sau vizionarea de către șofer va cauza distragerea atenției care poate provoca accidente serioase și accidentarea personală sau daune ale proprietății.

Nu lăsați aparatul prea mult timp în poală pe perioada utilizării. Aparatul se poate încălzi și cauza arsuri.

Bateriile

1. Blocul de baterie (blocul de baterie cu ioni de litiu)

- Utilizați acest aparat pentru reîncărcarea blocului de baterie.
- Nu utilizați blocul de baterie pentru alte echipamente decât aparatul menționat.
- Nu utilizați aparatul în aer liber în caz de ninsoare sau ploaie. (Blocul de baterie nu este impermeabil.)
- Nu permiteți atingerea bornelor cu murdărie, nisip, lichide sau alte corpuri străine.
- Nu atingeți bornele fișei (+ și -) cu obiecte metalice.
- Nu dezasaamblați, remodelați, încălziți sau aruncați în foc.
- Nu încălziți sau expuneți la foc.
- Nu lăsați bateriile în automobil expuse la razele solare directe pentru o perioadă lungă de timp cu ușile și geamurile închise.
- Nu păstrați blocul de baterie la o temperatură mai mare de 60°C.

2. Bateria tip capsă (baterie cu litiu)

- Se introduce cu polii aliniați.
- Nu atingeți bornele (+ și -) cu obiecte metalice.
- Nu dezasaamblați, remodelați, încălziți sau aruncați în foc.
- A nu se lăsa la îndemâna copiilor.

În cazul în care electrolitul intră în contact cu mâinile sau hainele, spălați bine cu apă. În cazul în care electrolitul intră în contact cu ochii, nu vă frecăți niciodată la ochi.

Clătiți bine ochii cu apă iar apoi consultați medicul.

3. Eliminarea bateriilor la deșeurii

Consultați și respectați reglementările locale înainte de eliminarea la deșeurii.

Anunț cu privire la bateriile reîncărcabile

Bateria este concepută pentru a fi reîncărcată.

Vă rugăm să respectați reglementările dumneavoastră locale privind reciclarea.

Anunț cu privire la bateriile reîncărcabile

Bateria este concepută pentru a fi reîncărcată.
Vă rugăm să respectați reglementările dumneavoastră locale privind reciclarea.

Adaptor CA

Acest adaptor CA funcționează între 100 V și 240 V.

Însă

Procurați-vă o fișă intermediară în cazul în care fișa nu se potrivește cu priza de alimentare CA.

Avertisment

Există riscul de incendiu, explozie sau arsuri. Nu dezmembrați. Nu încălziți bateriile la o temperatură mai mare față de următoarele temperaturi și nu le incinerati.

Baterie tip capsă 100°C

Bloc de baterie 60°C

ATENȚIE!

PERICOL DE EXPLOZIE ÎN CAZUL ÎN CARE BATERIA NU ESTE ÎNLOCUITĂ CORECT.

A SE ÎNLOCUI DOAR CU ACELAȘI TIP DE BATERIE SAU ECHIVALENT RECOMANDAT DE PRODUCĂTOR. ELIMINAȚI BATERIILE LA DEȘEURI CONFORM INSTRUCȚIUNILOR PRODUCĂTORULUI.

Avertisment

Țineți bateria și capsă departe de copii. Nu introduceți niciodată bateria tip capsă în gură. În cazul în care este înghițită, contactați un doctor.

Informații asupra eliminării pentru utilizatorii de echipament electric și electronic care trebuie să fie eliminat (gospodării private).

Acest simbol pe produse și/sau documentele însoțitoare denotă faptul că produsele electrice și electronice nu trebuie să fie amestecate cu gunoiul menajer general.

Pentru un tratament, recuperare și o reciclare corespunzătoare, vă rugăm să duceți aceste

produse la punctele de colectare indicate, unde vor fi acceptate gratuit. În mod alternativ, în unele țări puteți returna produsele dumneavoastră la distribuitorul local în momentul achiziționării unui nou produs.

Eliminarea în mod corect a acestui produs va ajuta la salvarea unor resurse valoroase și va împiedica potențialele efecte negative asupra sănătății umane și asupra mediului care ar putea, în caz contrar, apărea din cauza din cauza eliminării necorespunzătoare a deșeurilor. Pentru detalii suplimentare, vă rugăm să contactați autoritatea dumneavoastră locală la cel mai apropiat punct de colectare desemnat.

Este posibilă aplicarea amenzilor pentru eliminarea necorespunzătoare a acestui produs, în conformitate cu legislația națională.

Pentru utilizatorii comerciali din Uniunea Europeană

Dacă doriți să eliminați echipament electric sau electronic, vă rugăm să contactați distribuitorul sau furnizorul dumneavoastră pentru informații suplimentare.

Informații asupra eliminării în alte țări din afara Uniunii Europene

Acest simbol este valabil doar în Uniunea Europeană.

Dacă doriți să eliminați acest produs, vă rugăm să contactați autoritățile locale, furnizorul sau distribuitorul dumneavoastră pentru a afla care sunt metodele de eliminare corespunzătoare.

Cuprins**Inițierea**

Precuții	2
Accesorii	3
Pregătiri	
❶ Conectarea bateriei	4
❷ Reîncărcarea bateriei	4
❸ Telecomanda	4
❹ Reglarea unghiului LCD	4
Discuri care pot fi redare	5

Redare

Redarea discurilor	6
Funcții utile	7
Redare programe/ aleatorii	7
Redarea CD-urilor cu ajutorul meniurilor	7
Redarea programelor/listelor	8
Redarea discurilor HighMATTM	8
Redarea discurilor WMA/MP3, JPEG și MPEG4/DivX	8
Despre fișierele DivX VOD	9
Despre afișajul textului subtitrărilor DivX	9
Sfaturi pentru crearea discurilor de date	9

Setări

Utilizarea meniurilor de pe ecran	10
Modificarea setărilor aparatului	13

Utilizarea în diferite situații

Utilizarea în mașină	14
Utilizarea acestui aparat împreună cu alt echipament	16

Referințe

Întreținere	17
Specificații	17
Ghid de rezolvare a problemelor	18
Întrebări frecvente	19
Index	Coperta numărul 3

Accesorii

Când solicitați piese de schimb, utilizați numerele indicate între paranteze.

(Numerele produselor sunt valabile începând cu luna decembrie 2007. Acestea pot fi modificate ulterior.)

- 1 Cablu audio/video**
- 1 Adaptor CA**
- 1 cablu de alimentare CA**
 - A se utiliza exclusiv împreună cu acest aparat. A nu se utiliza cu alt echipament. De asemenea, nu utilizați fire pentru alte echipamente împreună cu acest aparat.
- 1 Adaptor CC pentru mașină**
- 1 Brățară de fixare pentru tetieră**
- 1 Bloc de baterie reîncărcabilă**

	Inclus	Opțional
DVD-LS86	CGR-H712	CGR-H712
DVD-LS83	CGR-H711	CGR-H701

- În funcție de blocul de baterie, timpul de redare poate fi diferit. (→ 5, Timpuri aproximative de reîncărcare și redare(ore)).
- **DVD-LS83** CGR-H711 nu este disponibil ca opțiune. În momentul achiziționării unei piese de schimb, solicitați una din bateriile opționale listate mai sus.
- 1 Telecomandă** (N2QAHC000021) **DVD-LS86**
- 1 Baterie tip capsă** pentru telecomandă **DVD-LS86** (pentru înlocuire, vezi pagina 4)
- 1 cablu pentru iPod** **DVD-LS86**
- 1 adaptor pentru fișa de conectare** **DVD-LS86**

Pregătiri

1 Conectarea bateriei

(cu aparatul oprit)

Ilustrațiile prezentate sunt ale bateriei CGR-H712; cu toate acestea, pașii pentru CGR-H711 (inclusă împreună cu DVD-LS83) sau CGR-H701 (opțional) sunt identice.

Partea inferioară a acestui aparat



Blocul de baterie

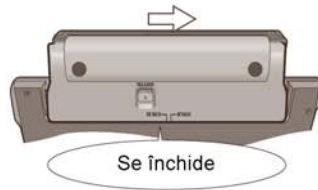

Se închide

Verificați pentru a vă asigura că este închis bine.

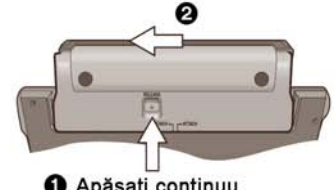

1 Apăsați continuu

Deconectarea

- Opriiți aparatul înainte de deconectarea blocului de baterie.

În cazul în care nu se utilizează pentru intervale îndelungate de timp

- Înlăturați blocul de baterie (→ deasupra).
(Chiar și atunci când aparatul este stins, mai există o cantitate mică de tensiune care circulă prin aparat, iar acest lucru poate provoca deteriorarea acestuia.)
- Reîncărcați bateria pentru reutilizare.

2 Reîncărcarea bateriei

Bateria nu este încărcată în momentul achiziționării. Încărcați-o înainte de utilizarea inițială.

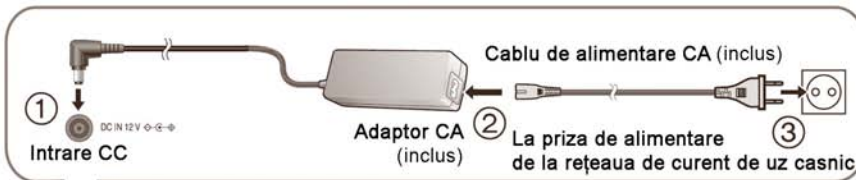

1

Intrare CC

Adaptor CA (inclus)

Cablu de alimentare CA (inclus)

2

La priza de alimentare de la rețeaua de curent de uz casnic

3



- Puteți utiliza acest aparat și fără a o reîncărca atunci când conectați adaptorul CA și cablul de alimentare la curent alternativ.
- Puteți utiliza acest aparat și fără a o reîncărca atunci când conectați Adaptorul CC pentru Mașină (→15, Conectarea Adaptorului inclus CC pentru Mașină).

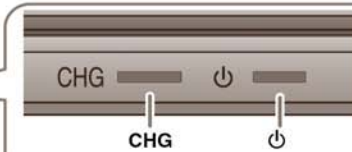

Timp de reîncărcare:

→ 5, Timpi aproximativi de reîncărcare și redare (Ore)

Atunci când este finalizată, deconectați adaptorul CA și cablul de alimentare CA.

Aparatul se află în așteptare (indicatorul [⏻] se aprinde) când cablul de alimentare CA este conectat. Circuitul primar este întotdeauna activat pe perioada în care adaptorul de CA este conectat la o priză electrică.

Pentru conservarea curentului electric.

Acest aparat consumă 0,4 W de curent electric chiar și atunci când este oprit. În cazul în care nu intenționați să utilizați aparatul pentru o perioadă îndelungată de timp, deconectați cablul de alimentare din priza de alimentare de la rețeaua de curent de uz casnic.

Pornit

Finalizat

[⏻] Se stinge

→ Luminează*

CHG Luminează

→ Se stinge

*Doar atunci când se efectuează încărcarea cu aparatul oprit.

Indicator [⏻]

Atunci când aparatul este conectat la sursa de alimentare CA, acest indicator luminează în modul stand-by și se stinge atunci când este pornită funcționarea aparatului.

3 Telecomanda DVD-LS86

Introduceți bateria tip capsă (inclusă)

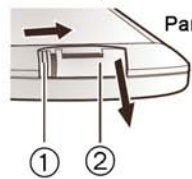

Partea de jos

1

2

La glisare (1) se scoate afară (2).

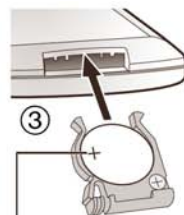

3

+ cu fața în sus
Baterie cu litiu: CR2025

Intervalul de utilizare



Îndreptați în direcția senzorului.
Intervalul maxim este de până la 7 m.

4 Reglarea unghiului LCD-ului



Standard

Liber

Compact

Deschideți LCD-ul

Glisare

Se aude clic

- Când mutați aparatul: Închideți LCD-ul. A nu se prinde de LCD.
- Funcțiile operate cu ajutorul butoanelor de pe aparat nu vor funcționa atunci când LCD-ul este în poziția închisă.

Intervalele de încărcare și redare aproximative (ore)

Bloc de baterie	Reîncărcare (atunci când aparatul este oprit) (la 20°C)	Redare (la temperatura camerei cu ajutorul căștilor)			
		Nivel de luminozitate LCD			LCD oprit
		-5	0	5	
CGR-H711*1	4	6	3,5	2,5	8
CGR-H712*2	7	13	7	5	16
CGR-H701 (opțional)	4	5,5	3	2	7

*1 inclusă la livrare la modelul **DVD-LS80** (nu este disponibilă ca opțiune)

*2 inclusă la livrare la modelul **DVD-LS82**

- Timpi indicați mai sus pot varia în funcție de modul și condițiile de utilizare.
- Pentru modificarea luminozității ecranului LCD (→ pagina 10, La selectarea opțiunii „USER MODE” - mod Utilizator).

Verificarea energiei rămase în baterie

Când aparatul este pornit (→ 6) și alimentat de blocul de baterie

Apăsați [DISPLAY - afișare] pentru a verifica pe LCD (Afișează timp de câteva secunde).

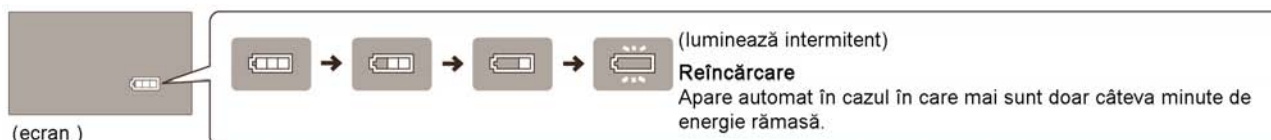

Discurile care pot fi redade

Discuri disponibile pe piață

Sigla discului	Indicat în cadrul acestor instrucțiuni prin	Observații
	DVD-V	Discuri cu muzică și filme de calitate superioară
	VCD	Discuri cu muzică și imagini Inclusiv SVCD (conform IEC62107)
	CD	Discuri cu muzică

Discuri înregistrate (○ : Disponibil, - : Nedisponibil)

Discuri care nu pot fi redade pe acest aparat

Blu-ray, HD-DVD, discuri înregistrate cu formatul AVCHD, DVD-Audio, Versiunea 1.0 de DVD-RW, DVD-ROM, CD-ROM, CDV, CD-G, SADC și CD foto, DVD-RAM care nu pot fi scoase din casetă, DVD-RAM 2.6-GB și 5.2-GB și „VCD Chaoji” disponibile pe piață inclusiv CVD, DVCD și SVCD care nu respectă IEC62107.

Logo disc	Disc înregistrat pe DVD video recorder etc.		Disc înregistrat pe un calculator etc.					Necesitatea finalizării ^{*4}
	DVD-VR ^{*2}	DVD-V ^{*3}	WMA	MP3	JPEG	MPEG4	DivX	
	○	-	-	○	○	○	○	Nu este necesară
	○	○	-	○	○	○	○	Necesară
	○	○	-	-	-	-	-	Necesară
+R/+RW	-	(○)	-	-	-	-	-	Necesară
+R DL	-	(○)	-	-	-	-	-	Necesară
CD-R/RW ^{*1}	-	-	○	○	○	○	○	Necesară ^{*5}

- Este posibil ca unele din discurile de mai sus să nu poată fi întotdeauna redade din cauza tipului acestora, condiția înregistrării, metoda de înregistrării și felul în care au fost create fișierele (→ 9, Recomandări pentru crearea discurilor de date).

*1 Acest aparat poate reda CD-R/RW înregistrat în format CD-DA sau CD Video. **WMA MP3 JPEG** Acest aparat redă de asemenea discurile HighMAT.)

*2 Discurile înregistrate DVD video recorder, camere video DVD, etc. utilizând Versiunea 1.1 a standardului Video Recording Format - Format de Înregistrare Video (un standard de înregistrări video unitar).

Pentru DVD-R DL: Discuri înregistrate pe DVD video recorder sau camere video DVD utilizând Versiunea 1.2 a standardului Video Recording Format - Format de Înregistrare Video (un standard de înregistrări video unitar).

*3 Discuri înregistrate pe DVD video recorder sau camere video DVD utilizând Formatul DVD-Video.

Pentru +R/RW și + R DL: Discuri înregistrate prin utilizarea unui format diferit de Formatul DVD-Video, în consecință unele funcții nu pot fi utilizate.

*4 Un proces care permite redarea pe un echipament compatibil. Pentru redarea discului care este afișat ca „Necesar” pe acest aparat, discul trebuie să fie mai întâi finalizat pe aparatul pe care a fost înregistrat.

*5 Funcționează de asemenea cu închiderea sesiunii.

Rularea discurilor

Terminalele căștilor []
mini fișă stereo 3,5 Ø



- Pentru a schimba limba de pe afișaj → 13, Limbă meniu
- Pentru redarea audio (MP3), imagini (JPEG) sau video (MPEG4 sau DivX) pe DVD-RAM care conțin **DVD-VR**, selectați „Play as Data disc” (redare ca disc de date) (→ 12, Other Menu – Meniu alte funcții).
- Când nu mai redă, aparatul se oprește automat după 15 minute (după aproximativ 5 minute când utilizați blocul de baterie).
- Este posibil să nu fie afișate în mod corespunzător toate numerele titlurilor pe +R/+RW.

1



Deschideți capacul.

2



Introduceți un disc și închideți capacul.

- Încărcați discurile duble astfel încât eticheta părții pe care doriți să o redați să stea cu fața în sus.
- **DVD-RAM**: Înainte de utilizare, extrageți discurile din casetele acestora.
- Unele discuri încep să fie redade automat atunci când aparatul este pornit.

3



3 Apăsați continuu.

Aparatul pornește și începe redarea.

- Când apare afișat „AUX” sau „iPod” (**DVD-LS86**), apăsați [AV SELECT] – pentru a selecta „DISC”. (Vizionarea video cu alt echipament → 16, Vizionarea cu ajutorul iPod)

4



Reglați volumul

Când utilizați căștile, micșorați volumul înainte de conectare.

- În cazul în care întâlniți probleme, citiți ghidul de rezolvare a problemelor (→ 27).

NOTĂ: DISCURILE CONTINUĂ SĂ SE ROTEASCĂ ÎN TIMPUL AFIȘĂRII MENIURILOR. Apăsați [- OFF] atunci când finalizați conservarea motorului aparatului.

Funcțiile principale ale aparatului

	Pornire/redare aparat	Când aparatul este oprit: Apăsați continuu până se alimentează și pornește redarea. Când aparatul este pornit: Apăsați și începe redarea.
	Pauză	Apăsați [▶ ON] pentru reluarea redării.
	Stop	Poziția este memorată în momentul în care pe ecran apare „Press PLAY to resume play” (apăsați PLAY pentru continuarea redării). • Apăsați [▶ ON] pentru continuare. (Resume play - Continuați redarea) Dacă deschideți capacul sau apăsați [■ - OFF] în timp ce ecranul afișează „Press PLAY to resume play” (apăsați PLAY pentru continuarea redării) se anulează poziția memorată.
	Oprire aparatul	Apăsați continuu până la afișarea „OFF”.
	Salt peste	Apăsați [⏩]. DVD-VR Poate de asemenea sări până la marcaje.
	Căutare	Apăsați continuu [⏪ ⏩] (până la 5 pași). Apăsați [▶ ON] pentru revenirea la redarea obișnuită.
	Redare lentă	DVD-VR DVD-V VCD Apăsați continuu [⏪ ⏩] (până la 5 niveluri) în timp ce redarea este întreruptă. Apăsați [▶ ON] pentru revenirea la redarea obișnuită. VCD [▶▶] exclusiv
	Meniu principal	DVD-V
	Redarea programelor	DVD-VR (→ 8)
	Meniu redare	WMA MP3 JPEG MPEG4 DivX (→ 8)
	Meniu	DVD-V
	Redarea listelor	DVD-VR (→ 8)
	Meniu navigare	WMA MP3 JPEG MPEG4 DivX (→ 8)
	Revenire	Revine la ecranul anterior. VCD (cu comandă de redare meniu) Revine la meniu.

	Operare meniu	Apăsați [▲, ▼, ◀, ▶] pentru selectarea unui element și apăsați [ENTER] pentru confirmare.
	Selectare număr	VCD (cu comandă de redare meniu) 1 În timp ce meniul de disc este afișat, apăsați [DISPLAY] pentru a afișa meniurile de pe ecran. 2 Apăsați [▲, ▼] pentru a selecta „Number select” (selectare număr). 3 Apăsați [▶], după care [▲, ▼] pentru a introduce numărul. • Apăsați lung [▲, ▼] pentru a schimba mai rapid. 4 Apăsați [ENTER]
	Cadru-cu-cadru	DVD-VR DVD-V VCD Când este oprit temporar (pause), apăsați [◀, ▶]. VCD [▶] exclusiv
	Salt pe grupuri	WMA MP3 JPEG MPEG4 DivX Apăsați [▲, ▼]. • Nu funcționează în timp ce aparatul este în modul pauză.

Funcțiile telecomenzii **DVD-LS86**

	Pornire/Oprire aparat	• Nu puteți porni aparatul cu telecomanda în cazul în care acesta este alimentat cu blocul de baterie.
	Redare	Apăsați și redarea începe.
	Stop	Apăsați și se oprește redarea. Apăsați [▶] (PLAY) pentru a relua redarea. Pentru a anul poziția memorată, →stânga, Reluare redare.
	Salt peste	Apăsați [⏩]. DVD-VR Poate sări de asemenea până la marcaje.
	Căutare	Apăsați [⏪ ⏩] (până la 5 pași). Apăsați [▶] (PLAY) pentru a reveni la redarea normală.
	Redare lentă	DVD-VR DVD-V VCD Apăsați [⏪ ⏩] (până la 5 pași) când aparatul este oprit temporar (pause). Apăsați [▶] (PLAY) pentru a reveni la redarea normală. VCD [▶▶] exclusiv
	Introducere număr	DVD-VR DVD-V VCD CD De ex. Pentru a selecta 12: [≥ 10] → [1] → [2] WMA MP3 JPEG MPEG4 DivX De ex. Pentru a selecta 123: [1] → [2] → [3] → [ENTER]

Funcții utile

Selectarea modalității de afișare a imaginilor cu aspect 4:3 pe LCD

LCD-SIZE

MONITOR NORMAL: Normal
MONITOR FULL (complet): Alungit pe orizontală
MONITOR OFF (oprit): Nu există nici o imagine

Apăsați pentru a modifica.

- În cazul în care nu utilizați LCD-ul pe acest aparat, selectați „MONITOR OFF” pentru economisirea energiei. (Indicatorul [L] luminează intermitent)
- LCD-ul se oprește automat la închidere.

Selectarea calității imaginii pe LCD

BRIGHT-LCD

- **DAYLIGHT:** Afișează o imagine puțin mai luminoasă
- **MOONLIGHT:** Afișează o imagine puțin mai întunecată
- **USER MODE (MOD UTILIZATOR):** mai jos

Apăsați pentru a modifica.

■ În momentul selectării „USER MODE”



Apăsați [▲, ▼] pentru a selecta elementul și [◀, ▶] pentru a modifica setarea.

BRIGHT (luminozitate): Pentru a ajusta luminozitatea imaginii (în intervalul -5, 5)

COLOUR (culoare): Pentru a ajusta nuanțele culorii imaginii (în intervalul -5, 5)

- Pentru a părăsi fereastra: Apăsați [RETURN].

Afișarea condiției curente de redare (Quick OSD - OSD Rapid)

■ Indicații de bază

DISPLAY Apăsați de două ori.

De ex. DVD-V

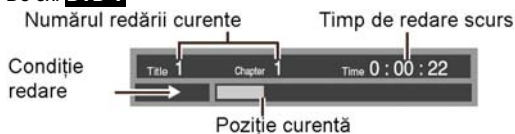

■ Detalii

DISPLAY Apăsați de trei ori.

De ex. DVD-V

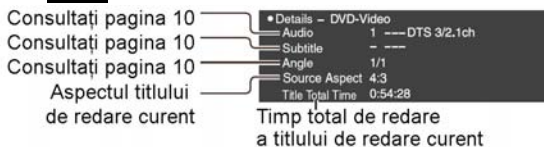

- **MPEG4 DivX** Informațiile audio și video nu sunt afișate pe timpul căutării.
- Pentru părăsirea ecranului: Apăsați [RETURN].

Repetarea redării

(Poate fi afișat doar în cazul în care a trecut timpul de redare. **JPEG:** se poate utiliza chiar și atunci când nu este afișat timpul scurs.)

DVD-LS86

Selectați „Repeat” din Play Meniu (Meniu redare) (→11)

DVD-LS83

REPEAT

În timpul redării, apăsați de mai multe ori pentru a selecta conținutul pe care doriți să îl repetați.

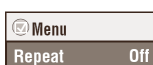

Redare programe/aleatorii

DVD-LS86 (doar cu telecomanda) (Cu excepția DVD-VR)

PLAYMODE

În modul oprit



Apăsați pentru a modifica.

Program play (Redare program) → Random play (redare aleatorie)

← Off (Normal play) (dezactivat-Redare normală) →

- Dezactivați redarea discului HighMAT pentru utilizarea redării aleatorii și a programelor.
 Selectați „Play as Data Disc” - redare ca disc de date din Other Menu - Meniu alte funcții (→12)

Redare programe (până la 32 elemente)

De exemplu DVD-V

1

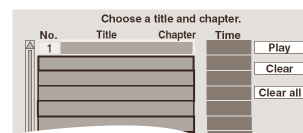

Apăsați pentru a selecta un element (→6, Introducere număr)
 Repetați acest pas pentru a programa alte elemente.

2



Selectarea tuturor elementelor (de pe disc sau din titlu sau grup)

Apăsați [ENTER] și [▲, ▼] pentru a selecta „ALL” - toate, apoi apăsați din nou [ENTER] pentru a înregistra.

Schimbarea programului

Apăsați [▲, ▼] pentru selectarea unui element.

– pentru a schimba elementul, repetați pasul 1.

– pentru a șterge un element, apăsați [CANCEL] – anulare (sau selectați „Clear” – ștergere și apăsați [ENTER])

Ștergerea întregului program

Selectați „Clear all” – ștergere completă și apăsați [ENTER]. Întregul program se șterge de asemenea în momentul în care aparatul este oprit, capacul discului este deschis sau alimentarea este modificată în [AV SELECT].

Redarea aleatorie

De ex. DVD-V

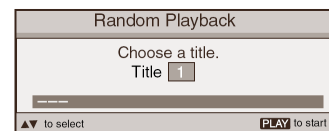

1

DVD-V WMA MP3 JPEG MPEG4 DivX



Apăsați pentru a selecta un element (→6, Introducere număr)

2



Pentru a ieși din program sau din modul aleatoriu

Apăsați [PLAYMODE] de mai multe ori în modul oprit.

Redarea CD-urilor utilizând meniurile

CD

Titlurile apar cu redarea textului de pe CD.

1

De exemplu: text CD



Apăsați [DISPLAY] pentru a alterna între mesajele informative și indicatorul condiției de redare.

2



Apăsați [▲, ▼] pentru a selecta piesa și apăsați [ENTER]
 Pentru a părăsi fereastra: Apăsați [RETURN].

Redarea programelor/listelor

DVD-VR

- Titlurile apar doar în cazul în care au fost introduse.
- Nu puteți edita liste de redare și titluri.

1 **Pentru redarea programelor:** **Pentru redarea listelor:**

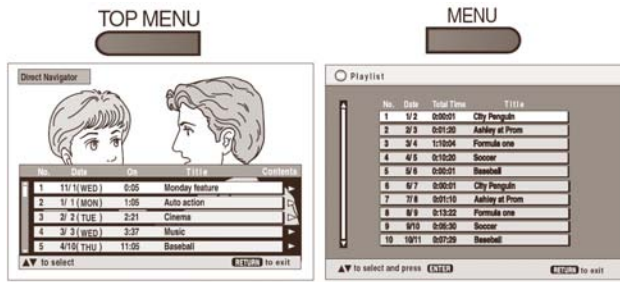

2 Apăsați [▲, ▼] pentru a selecta programul sau lista de redare și apăsați [ENTER].



- **DVD-LS86** Puteți utiliza de asemenea **butoanele numerotate** ale telecomenzii (→6, Introducere număr).
- Apăsați [▶] pentru a afișa cuprinsul programului (Doar în cazul în care programul rulează).
- Pentru a părăsi fereastra: Apăsați [RETURN].

Redarea discurilor HighMAT™

WMA MP3 JPEG



În timp ce este afișat meniul Apăsați [▲, ▼, ◀, ▶] pentru selectarea elementelor și apăsați [ENTER].

- Meniu:** Vă trimite la următorul meniu care afișează listele de redare sau la alt meniu.
- Listă de redare:** Porneste redarea.

- Pentru revenirea la ecranul de meniu, apăsați [TOP MENU] apoi apăsați [RETURN] de mai multe ori.
- Pentru modificarea fundalului meniului, apăsați [DISPLAY]. Fundalul se schimbă în cel înregistrat pe disc.
- Pentru afișarea/părăsirea ecranului: apăsați [TOP MENU].

Selectarea din listă

1. Apăsați [MENU].
2. Apăsați [◀] apoi [▲, ▼] pentru a comuta între listele „Playlist” – lista de redare, „Group” – grup, și „Content” – cuprins.
3. Apăsați [▶] apoi [▲, ▼] pentru selectarea unui element și apăsați [ENTER].



- Pentru a părăsi fereastra: Apăsați [MENU].

Redarea WMA/MP3, JPEG și MPEG4/DivX

WMA MP3 JPEG MPEG4 DivX

Selectați „Play as Data Disc” – redare ca disc de date (→12, Other Menu - Meniu alte funcții) în următoarele cazuri:

- Pentru redarea discurilor HighMAT fără a utiliza funcția HighMAT
- Pentru a reda audio (MP3), imagini (JPEG) sau video (MPEG) sau (DivX) pe DVD-RAM care conțin titluri înregistrate (DVD-VR)
- Pentru a reveni la titlurile de redare (DVD-VR), selectați „Play as DVD-VR” (Redare ca și DVD-VR) din „Other menu” - meniu alte funcții (→12).

Redarea elementelor în ordine (Playback Menu – Meniu de Redare)



În timp ce este afișat meniul Apăsați [▲, ▼] pentru a selecta „All” – toate, „Audio”, „Picture” sau „Video” și apăsați [ENTER].

- Pentru afișarea/ părăsirea ecranului: Apăsați [TOP MENU].

Tot cuprinsul WMA/MP3 JPEG și DivX Video



Redare din elementul selectat (Navigation Menu – Meniu de Navigare)

1

Apăsați o dată.

2



Apăsați [▲, ▼, ◀, ▶] pentru a selecta grupul și apăsați [ENTER]

- Pentru a reda fișierul din cadrul grupului în ordine: Apăsați [ENTER].
- Pentru a începe redarea începând cu fișierul selectat: Apăsați [▲, ▼] pentru a selecta și apăsați [ENTER].

Numărul grupului și al conținutului redat în prezent



Format: JPEG
Format: WMA/MP3
Format: MPEG4 și DivX video

Numărul selectat în prezent.

Grup Conținut

- Pentru a asculta WMA/MP3 în timpul vizualizării unei imagini JPG pe ecran
Selectați mai întâi un fișier JPEG iar apoi selectați WMA/MP3. (Ordinea inversă nu este valabilă.)
- Pentru a părăsi fereastra: Apăsați [MENU].

Utilizarea sub-meniului

În timp ce meniul de navigare (→ vedeți mai sus) este afișat.

- 1 Apăsați [DISPLAY].
- 2 Apăsați [▲, ▼] pentru a selecta sub-meniul și apăsați [ENTER]

Sub-meniu

Multi	Grupuri și conținut (foldere și fișiere)
List	Numai conținut
Tree	Numai grupuri
Thumbnail	Imagini miniaturale JPEG
Next group	Trecere la grupul următor
Previous group	Trecere la grupul anterior
All	Tot conținutul (toate fișierele)
Audio	Numai fișiere WMA/MP3
Picture	Numai fișiere JPEG
Video	Numai fișiere video MPEG4 și DivX
Help display	Pentru a comuta între mesajele de ghidare și indicatorul stării de redare
Find	Pentru a căuta după titlul conținutului (fișierului) sau al grupului (folderului) (a se vedea mai jos)

Căutarea în funcție de titlul fișierului sau al grupului

Apăsați [◀, ▶] pentru a sublinia un titlu de grup pentru a căuta grupul, sau un titlu de conținut pentru a căuta conținutul acestuia.

- 1 Selectați „Find” și apăsați [ENTER] (→ vedeți mai sus, Utilizarea sub-meniului)
- 2 Apăsați [▲, ▼] pentru a selecta caracterul și apăsați [ENTER].
 - Repetați pentru a introduce o altă literă.
 - Căutarea se face și după minuscule.
 - Apăsați continuu [◀◀, ▶▶] pentru a sări de la A, E, I, O și U.
 - Apăsați [◀] pentru a șterge un caracter.
 - Ștergeți asteriscul (*) pentru a căuta titlurile care încep cu acea literă.
- 3 Apăsați [▶] pentru a selecta „Find” și apăsați [ENTER]. Va fi afișat ecranul cu rezultatele căutării.
- 4 Apăsați [▲, ▼] pentru a selecta conținutul sau grupul și apăsați [ENTER].

Despre conținutul DivX VOD

Conținutul DivX Video-on-Demand (VOD) – DivX Video-la-Cerere – este codificat pentru protejarea dreptului de autor. Pentru a reda conținutul DivX VOD pe acest aparat, trebuie mai întâi să înregistrați aparatul.

Urmăriți instrucțiunile on-line pentru achiziționarea conținutului DivX VOD pentru introducerea codului de înregistrare a aparatului și pentru înregistrarea aparatului. Pentru informații suplimentare despre DivX VOD, accesați www.divx.com/vod.

Afișarea codului de înregistrare a aparatului (→13, „Înregistrare DivX”)



8 caractere alfanumerice

- Vă recomandăm să notați acest cod pentru referințe viitoare.
- După redarea conținutului DivX VOD pentru prima dată, se va afișa un alt cod de înregistrare în „Înregistrare DivX”. Nu utilizați acest cod de înregistrare pentru achiziționarea conținutului DivX VOD. În cazul în care utilizați acest cod pentru achiziționarea conținutului DivX VOD, și apoi redați conținutul pe acest aparat, nu veți mai putea reda alt conținut pe care l-ați achiziționat cu codul anterior.
- În cazul în care achiziționați conținutul DivX VOD utilizând un cod de înregistrare diferit de codul acestui aparat, nu veți mai putea reda acest conținut. (Va fi afișat mesajul „Authorization Error” – Eroare de Autorizare).

Referitor la conținutul DivX care poate fi redat doar pentru un număr stabilit de redări

Unele conținuturi DivX VOD pot fi redade doar pentru un număr stabilit de redări. Când redați acest conținut, se va afișa numărul de redări rămase. Nu puteți reda acest fișier când numărul de redări rămase este zero. (Va fi afișat mesajul „Rented Movie Expired” – Filmul închiriat a expirat).

Atunci când redați acest conținut

- Numărul de redări este redus cu unu dacă
 - opriți aparatul sau afișați meniul „Setup” – Setare.
 - apăsați [■] de două ori.
 - apăsați [◀▶] sau [▶▶] (telecomandă DVD-LS86) etc. și ajungeți la un alt conținut.

Despre afișarea textului subtitrărilor DivX

Puteți afișa textul subtitrărilor înregistrate pe un disc DivX video pe acest aparat.

Această funcție nu are legătură cu subtitrările menționate în specificațiile standard DivX și nu prezintă un standard clar. În funcție de metodele utilizate pentru crearea fișierului, este posibil ca următoarele funcții să nu poată fi activate.

■ Afișarea textului subtitrărilor (→10, Subtitrare)

- Fișierele DivX video care nu afișează mesajul „Text”, nu conțin text de subtitrare. Textele subtitrărilor nu pot fi afișate.
- Dacă textele de subtitrare nu sunt afișate corect, încercați să modificați setările de limbă (→13, Text de subtitrare).

■ Tipuri de fișiere de text de subtitrare care pot fi afișate

Textele de fișiere care satisfac următoarele condiții pot fi afișate în cadrul acestui aparat.

- Format de fișier: MiscoDVD, SubRip sau TMLPlayer
- Extensie de fișier: „.SRT”, „.srt”, „.SUB”, „.sub”, „.TXT”, „.txt”
- Nume fișier: Nu mai mult de 44 caractere în afară de extensia de fișier.
- Fișierul DivX video și fișierul de text de subtitrare se află în interiorul aceluiași folder, iar numele fișierelor sunt identice cu excepția extensiilor de fișiere.
- Dacă sunt mai multe fișiere de texte de subtitrare în cadrul aceluiași folder, acestea sunt afișate în următoarea ordine a priorității: „.srt”, „.sub”, „.txt”.

■ Limitări ale acestui aparat

- În următoarele situații, subtitrările nu pot fi afișate în modul înregistrat. Mai mult, în funcție de metodele utilizate pentru a crea fișierul sau de starea înregistrării, este posibil să fie afișate doar părți din subtitrări, sau ca acestea să nu fie afișate deloc.
 - Atunci când caractere sau text special sunt introduse în textul de subtitrare.
 - Atunci când dimensiunea fișierului este mai mare de 256 KB.
 - Atunci când sunt incluse caractere cu stil special în datele de subtitrare. Codurile care specifică stilul caracterelor în cadrul fișierelor, sunt afișate sub formă de caractere de subtitrare.
 - Atunci când există date de format diferit în cadrul datelor de subtitrare.
- Dacă denumirea fișierului DivX video nu este afișată în mod corespunzător pe ecranul de meniu (denumirea fișierului este afișată sub forma „_”), este posibil ca textul subtitrării să nu fie afișat corespunzător.
- Textul de subtitrare nu poate fișat în timp ce este efectuată o căutare, Time Slip și alte asemenea operații.
- Textul de subtitrare nu poate fi afișat în momentul în care sunt afișate ecranele Quick OSD, meniurile pe ecran, meniul de navigare și alte asemenea meniuri.

Recomandări pentru crearea discurilor de date

Format: **WMA**

Disc: CD-R/RW

Extensie: „.WMA”, „.wma”

Referință

- Viteza de comprimare compatibilă: între 48 kbps și 320 kbps
- Nu puteți reda fișiere WMA cu protecție pentru copiere.
- Acest aparat nu este compatibil cu Multiple Bit Rate (Viteză diferită de transmitere a biților) (MBR: un fișier cu același conținut codificat la mai multe viteze diferite de biți).

Format: **MP3**

Disc: DVD-RAM DVD-R/RD CD-R/RW

Extensie: „MP3”, „mp3”

Referință

- Frecvența de eșantionare: DVD-RAM, DVD-R/RW: 1.02, 12, 22.5, 24, 44.1 și 48 kHz
CD-R/RW: 8, 11.02, 12, 16, 22.05, 24, 32, 44.1 și 48 kHz
- Viteza de comprimare compatibilă: între 32 kbps și 320 kbps
- Acest aparat nu este compatibil cu tag-urile ID3.

Format: **JPEG**

Disc: DVD-RAM, DVD-R/RW CD-R/RW

„.JPG”, „.jpg”, „.JPEG”, „.jpeg”

Referință

- Sunt afișate fișierele JPEG realizate cu o cameră digitală care respectă Versiunea Standard DCF 1.0.

– Nu pot fi afișate fișierele care au fost modificate, editate sau salvate cu un program de editare a imaginilor pe calculator.

- Acest aparat nu poate reda filme, fișiere video cu standard de comprimare MOTION JPEG și alte formate similare, imaginile „stactice” (still pictures) altele decât JPEG (de ex.

TIFF) și filme cu coloană sonoră.

Format: **MPEG4**

Disc: DVD-RAM, DVD-R/RW, CD-R/RW

Extensie: „.ASF”, „.asf”

- Cu acest aparat puteți reda date MPEG4 [conform specificațiilor SD VIDEO (standardul ASF)/MPEG4 (Profil Simplu) sistem video/sistem audio G.726] înregistrate cu multi – camere Panasonic SD sau DVD video recordere.

- Data înregistrării poate fi diferită de data efectivă.

Format: **DivX**

Disc: DVD-RAM, DVD-R/RW, CD-R/RW

Extensie: „.DIVX”, „.divx”, „.AVI”, „.avi”

Referință

- Redă toate versiunile video DivX (inclusiv DivX® 6) [sistem video DivX/MP3], Dolby Digital sau sistem audio MPEG] cu redare standard a fișierelor media DivX®.
- Funcțiile suplimentare Ultra DivX nu sunt recunoscute.
- Este posibil ca fișierele DivX care depășesc 2GB sau care nu au index să nu fie redade în mod corespunzător pe acest aparat.
- Acest aparat acceptă toate rezoluțiile până la maximum 720 x 480 (NTSC)/720 x 576 (PAL).
- Pe acest aparat puteți selecta până la 8 coloane sonore și subtitrări.

- În situația în care grupurile au fost create pornind de la o rădăcină comună, cum ar fi cazul „grupul 002” din ilustrația de mai jos, cel situat la distanță de opt poziții de rădăcină va fi afișat pe ecranul de meniuri pe aceeași linie verticală.

- Pot exista diferențe în ordinea de afișare pe ecranul de meniuri și pe ecranul calculatorului.

- Acest aparat nu poate reda fișiere înregistrate cu ajutorul inscripționării packet writing.

Denumirea directoarelor și a fișierelor pe discurile de date (Pe acest aparat, fișierele sunt tratate ca și conținut, iar directoarele sunt tratate ca grupuri)

În momentul înregistrării, stabiliți prefixul numelor de fișiere și de directoare. Acesta trebuie să fie format din numere care au un număr egal de cifre și trebuie să respecte ordinea în care doriți să le redați (se poate întâmpla ca acest lucru să nu poată funcționa uneori).

DVD-RAM

- Discurile trebuie să respecte standardul UDF 2.0.

DVD-R-RW

- Discurile trebuie să respecte standardul UDF bridge (UDF 1.02/ISO9660).

- Acest aparat nu este compatibil cu utilizarea multi-sesiunii. Este redată doar sesiunea implicită.

CD-R/RW

- Discurile trebuie să respecte standardul ISO9660 nivel 1 sau 2 (cu excepția formatelor extinse).
- Acest aparat este compatibil cu utilizarea multi-sesiunii, însă în cazul în care există mai multe sesiuni va dura mai mult până când va începe redarea discului. Pentru a evita acest lucru, mențineți numărul de sesiuni cât mai mic posibil.

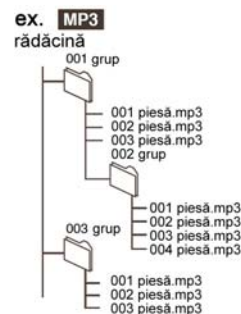

Utilizarea meniurilor afișate pe ecran

1

De exemplu,



DISPLAY
Apăsați o singură dată.

2



① Apăsați [▲, ▼] pentru a selecta meniul.

② Apăsați [ENTER] pentru a ajunge la meniul următor și [▲, ▼] pentru a seta.

③ Apăsați [ENTER] pentru a confirma.

Repețiți pașii dacă este necesar.

• Elementele afișate diferă în funcție de tipul programului software.

• Unele elemente pot fi modificate apăsând [▶] în loc de [ENTER].



• Unele funcții funcționează doar în timpul redării.

• Apăsați [◀] pentru a ajunge la meniul anterior. Dacă acest lucru nu este posibil, părăsiți ecranul (→ dedesubt) și repetați pașii anteriori pentru a ajunge la meniul anterior.

• **DVD-LS86** Există elemente pe care le puteți selecta utilizând **butoanele numerotate** și [ENTER] de pe telecomandă.

• **Pentru a părăsi ecranul:** Apăsați [RETURN].

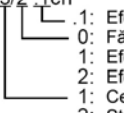
Meniu principal

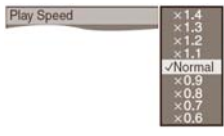

Program, Group (grup), Title (titlu), Chapter (capitol), Track (pistă), Playlist (listă de redare), Content (cuprins)	Pentru a porni începând cu un anumit element <ul style="list-style-type: none"> Apăsați [▲, ▼] pentru a selecta și apăsați [ENTER] Apăsați continuu [▲, ▼] pentru a modifica mai repede.
Time (timp)	Pentru a sări incremental sau decremental (Time Slip for play only - Repartizarea timpului doar pentru redare) DVD-VR DVD-V (Cu excepția +R/+RW) DivX ① Apăsați [ENTER] de două ori pentru a afișa indicatorul Time Slip – de repartizare a timpului. ② Apăsați [▲, ▼] pentru a selecta timpul și apăsați [ENTER]. <ul style="list-style-type: none"> Apăsați continuu [▲, ▼] pentru a modifica mai repede. Pentru a modifica afișarea timpului rămas/scurs.
Video	Pentru afișarea numărului de pixeli DivX fps (frame per second – cadru pe secundă) este de asemenea afișat.
Audio	Pentru a schimba piesele (cadrele de film) <ul style="list-style-type: none"> DVD-LS86 Acest meniu este afișat, de asemenea, apăsând [AUDIO] din telecomandă.  DVD-VR DivX „L”, „R” sau „LR” poate fi selectat. VCD „L”, „R”, „LR” sau „L+R” poate fi selectat. DVD-V (Discuri Karaoke) ① Apăsați [▲, ▼] pentru a selecta „Vocal”. ② Apăsați [ENTER], după care [▲, ▼] pentru a selecta elementul. ③ Apăsați [ENTER]. Pentru detalii, citiți instrucțiunile discului. Tip/date semnal LPCM/Digital/DTS/MP3/MPEG: Tip semnal kHz (frecvență de eșantionare)/bit/canal (număr de canale) Exemplu: 3/2_1ch  <ul style="list-style-type: none"> 1: Efect frecvență joasă (nu este afișată când nu există semnal) 0: Fără efect surround 1: Efect surround mono 2: Efect surround stereo 1: Centru 2: Stânga față + Dreapta față 3: Stânga față + Dreapta față + Centru
Selectare număr VCD (cu comandă redare)	Pentru introducerea numărului (→6) <ul style="list-style-type: none"> Apăsați continuu [▲, ▼] pentru a modifica mai repede.
Thumbnail	Pentru a vizualiza imagini de dimensiuni reduse
Subtitle	Pentru schimbarea subtitrărilor (Discuri cu subtitrări) <ul style="list-style-type: none"> Apăsați [ENTER], după care [▲, ▼] pentru a selecta „Off” (dezactivare) sau „On” (Activare) și limba de subtitrare. Apăsați [ENTER]. DVD-LS86 Acest meniu este afișat, de asemenea, prind apăsarea [SUBTITLE] de pe telecomandă. În cazul +R/+RW, este posibilă afișarea unui număr de subtitrare pentru subtitrările care nu sunt afișate. DVD-VR (cu informații privind activarea/dezactivarea). <ul style="list-style-type: none"> Poate fi selectat doar Off sau On. Informațiile privind activarea/dezactivarea subtitrării pot fi înregistrate cu ajutorul recorderelor DVD Panasonic. 
Marker VR	Pentru a readuce un marcaj pe DVD Video recordere.
Angle	Pentru a selecta unghiurile DVD-V cu unghiuri multiple <ul style="list-style-type: none"> DVD-LS86 Acest meniu este afișat, de asemenea, apăsând [ANGLE] de pe telecomandă.
Rotate Picture	Pentru a roti imaginea („Right”- dreapta sau „Left”- stânga) <ul style="list-style-type: none"> DVD-LS86 Imaginea este rotită înspre dreapta de fiecare dată când apăsați butonul [ANGLE] de pe telecomandă.
Slideshow	Pentru pornirea/oprirea prezentării cadru-cu-cadru Pentru modificarea temporizării prezentării slideshow (cadru-cu-cadru) (de la „1 Fast – repede” la „5 Slow – lent”) <ul style="list-style-type: none"> Atunci când utilizați prezentarea slideshow (cadru-cu-cadru), există posibilitatea ca funcția Skip/Rotate picture – salt peste imagine/rotire imagine – să nu funcționeze corect în funcție de poziția redării.
Other settings	(→ 11)

Alte setări

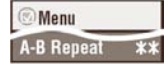

Play Speed	DVD-VR DVD-V Normal De la X0,6 la x1,4 (în unități de 0,1) <ul style="list-style-type: none"> • Apăsați [▶ ON] pentru a reveni la modul normal de redare. • După modificarea vitezei, funcțiile H.Bass, Advanced Surround și Sound Enhancement (→ mai jos) nu funcționează. • Este posibil ca acest lucru să nu funcționeze în funcție de modul de înregistrare a discului. 	
-------------------	---	---

Play Menu – Meniu Redare (Doar când poate fi afișat timpul de redare scurs.

JPEG: Se poate utiliza funcția repetare.)

Repeat	Selectați un element care poate fi repetat.	
A-B Repeat Repetarea unui segment dorit	Cu excepția DVD-R (partea imagine statică) MPEG4 DivX și JPEG Apăsați [ENTER] la punctele de pornire și de oprire. <ul style="list-style-type: none"> • Apăsați din nou [ENTER] pentru a anula. 	
Advanced Disc Review Revizualizarea titlurilor/programelor pentru redare	DVD-VR DVD-V (Cu excepția +R/+RW) Apăsați [▶ ON] în momentul în care găsiți un titlu/program pentru redare. <ul style="list-style-type: none"> • De asemenea, puteți revizualiza fiecare 10 minute. Selectați „Interval mode” (Mode interval) (→ 13, „Advanced Disc review” (Revizualizare avansată disc) din butonul „Disc”). • Este posibil ca acest lucru să nu funcționeze în funcție de poziția de redare. • DVD-VR Nu funcționează: <ul style="list-style-type: none"> – cu partea imaginii statice. – În momentul redării unei liste de redare. 	

Picture Menu - Meniu Imagine

Picture Mode (Mod Imagine) <ul style="list-style-type: none"> • Asigurarea calității corespunzătoare a imaginii pentru vizualizarea filmelor (Cinema 1/Cinema 2) • Reducerea zgomotului de imagine (Depth Enhancer/MPEG DNR) 	Normal: Imagini normale Cinema1: Face imaginile mai plăcute și amplifică detaliile în scenele întunecoase. Cinema2: Reglează imaginile și amplifică detaliile în scenele întunecoase. Utilizator: Ajustare imagine (→ dedesubt) <ul style="list-style-type: none"> • Este posibil ca această caracteristică să nu opereze în funcție de înregistrarea discului. Ajustarea imaginilor Intensificare a profunzimii: Reduce zgomotul aspru din fundal pentru a crea o senzație mai mare de profunzime. MPEG DNR: Netezește zgomotul de bloc și reduce neregularitățile în imagine care apar în jurul secțiunilor contrastante a imaginii ① Apăsați [▲, ▼] pentru a selecta „Picture adjustment” (Ajustare imagine) și apăsați [ENTER]. ② Apăsați [▲, ▼] pentru a selecta „Depth enhancer” (Intensificare a profunzimii) sau „MPEG DNR”. ③ Apăsați [◀, ▶] pentru a schimba modificarea. (Depth enhancer: de la 0 la +4, MPEG DNR: de la 0 la +3) <ul style="list-style-type: none"> • Este posibil ca această funcție să nu opereze în funcție de înregistrarea discului. 	 
Source Select	DivX Când selectați „Auto”, se va afișa imediat metoda de construire a fișierelor DivX iar informațiile sunt transmise. În cazul în care imaginea este deformată, selectați „I (Interlace - întrețesut)” sau „P (Progressive - progresiv)” în funcție de metoda de construire utilizată când fișierul a fost înregistrat pe disc. Auto, I (Interlace - întrețesut), P (Progressive - progresiv)	

Audio Menu - Meniu Audio

H.Bass Ascultarea unui bass greu la difuzoare	DVD-V DVD-VR On ↔ Off <ul style="list-style-type: none"> • Acest lucru este eficient asupra unor discuri DVD-Video și DVD-VR cu 5.1 canale. Acest lucru este, de asemenea, eficient asupra unor segmente din discurile cu 2 canale. • Dacă sunetul este distorsionat sau dacă lipsește, setați la „Off”. • Este posibil ca această funcție să nu opereze în funcție de înregistrarea discului. 	
Advanced Surround Ascultarea unui efect de surround virtual	Filmele cu 2 sau mai multe canale „SP 1 natural”, „SP 2 Enhanced”, „HP 1 natural” sau „HP 2 Enhanced” Un efect de sunet cu surround poate fi efectuat cu ajutorul a două difuzoare (pe orice tip de echipament). <ul style="list-style-type: none"> • În momentul utilizării căștilor, apăsați pentru a selecta „HP 1 Natural” sau „HP 1 enhanced”. • Atunci când utilizați discuri înregistrate cu efect surround, sunetele par a proveni din părțile dumneavoastră laterale. • Poziția optimă este la de trei până la patru ori distanța dintre difuzoarele față stânga și dreapta sau lățimea televizorului în cazul utilizării difuzoarelor televizorului. • Acest lucru nu funcționează atunci când este activat H.Bass (→ deasupra). • Nu utilizați în combinație cu efectele de surround ale altor echipamente. 	
Dialogue Enhancer Face ca dialogurile din filme să poată fi auzite mai ușor	DVD-V (Dolby Digital, DTS, MPEG, cu 3 sau mai multe canale, cu dialogul înregistrat pe canalul central) DivX (Dolby Digital, cu 3 sau mai multe canale, cu dialogul înregistrat pe canalul central) On ↔ Off (activat ↔ dezactivat)	
Sound Enhancer Crearea unui sunet confortabil de tip analog	DVD-VR DVD-V (înregistrat doar la 48 kHz) VCD CD WMA MP3 (înregistrat la alte frecvențe decât 8 kHz, 16 kHz sau 32 kHz) On ↔ Off (activat ↔ dezactivat) <ul style="list-style-type: none"> • Această caracteristică nu funcționează cu [MP3] pe DVD-RAM sau DVD-R/RW. • Acesta nu funcționează în cazul în care este activat H.Bass sau Advanced Surround (→ deasupra). • Există posibilitatea ca acesta să nu funcționeze în funcție de înregistrarea discului. 	

(Continuare pe pagina următoare)

Utilizarea meniurilor afișate pe ecran

(Continuare)

Display Menu - Meniu Afișare

Informații	On ↔ Off (activat ↔ dezactivat)
Subtitle Position	De la 0 la – 60 (în 2 unități)
Subtitle Brightness	Auto, de la 0 la – 7
Just Fit Zoom	<p>Imagini mobile Pentru extinderea imaginii letterbox care să se încadreze în ecran. Apăsați [▲, ▼] pentru a selecta raportul de aspect programat sau „Auto”. DVD-VR DVD-V CD Auto ↔ 4:3 Standard ↔ European Vista ↔ 16:9 Standard ↕ Cinemascope2 ↔ Cinemascope1 ↔ American Vista ↕</p> <ul style="list-style-type: none"> • În funcție de disc, raportul de aspect nu poate fi afișat. <p>MPEG4 DivX Standard ↔ Original ↕ FULL ↕ (COMPLET)</p>
Manual Zoom	<p>Imagini mobile Apăsați [▲, ▼] pentru reglaje fine. (Apăsați continuu pentru a modifica mai repede.)</p> <ul style="list-style-type: none"> – de la x 1.00 la x 1.60 (în unități de 0.01) – de la x 1.60 la x 2.00 (în unități de 0.02) <p>Doar MPEG4 DivX</p> <ul style="list-style-type: none"> – de la x 2.00 la x 4.00 (în unități de 0.05) <p>* Există posibilitatea de a nu putea mări până la x 4.00 în funcție de televizorul conectat și setările acestuia sau de condițiile de înregistrare.</p>
Bit Rate Display	Imagini mobile On ↔ Off (activare ↔ dezactivare)
GUI See-through	Off – dezactivată, On – activată, Auto (Pornește automat la apariția imaginilor pe afișaj.)
Other Menu - Meniu Alte funcții	
Setup (Setare)	(→13)
Play as DVD-R (Redare ca DVD-R)	<p>Selecționați „Play as Data Disc” (Redare ca disc de date) în următoarele cazuri:</p> <ul style="list-style-type: none"> – Pentru a reda discuri HighMAT fără a utiliza funcția HighMAT. – Pentru a reda fișiere audio (MP3), imagini (JPEG) sau video (MPEG4 DivX) asupra titlurilor înregistrate DVD-Ram (DVD-VR)
Play as HighMAT (redare ca HighMAT)	<ul style="list-style-type: none"> • Pentru a reveni la titlurile de redare (DVD-VR), selecționați „Play as DVD-VR” (Redare ca DVD-VR).
Sau	
Play as Data Disc (redare ca disc de date)	

Listă coduri de limbă

Abkhaziană: 6566	Chineză: 9072	Ebraică: 7387	Maghiară: 7285	Rusă: 8285	Telugu: 8469
Afareză: 6565	Corsicană: 6779	Hindi: 7273	Malagasy: 7771	Samoan: 8377	Thai: 8472
Afrikaans: 6570	Croată: 7282	Islandeză: 7383	Malaeză: 7783	Sanscrită: 8365	Tibetană: 6679
Albaneză: 8381	Cehă: 6783	Indoneziană: 7378	Malayalam: 7776	Scotiană: 8473	Tigrinya: 8473
Amharic: 6577	Daneză: 6865	Interlingua: 7365	Malteză: 7784	Celtică: 7168	Tonga: 8479
Arabă: 6582	Olandeză: 7876	Irlandeză: 7165	Maori: 7773	Sârbă: 8382	Turcă: 8482
Armeană: 7289	Engleză: 6978	Italiană: 7384	Marathi: 7782	Sârbo-Croată: 8372	Turkmenă: 8475
Assameză: 6583	Esperanto: 6979	Japoneză: 7465	Moldoveană: 7779	Shona: 8378	Așanti: 8487
Aymară: 6589	Estoniană: 6984	Javaneză: 7487	Mongolă: 7778	Sindhi: 8368	Ucraineană: 8575
Azerbaidjană: 6590	Faeroeză: 7079	Kannada: 7578	Nauru: 7865	Singaleză: 8373	Urdu: 8582
Baschiră: 6665	Fiji: 7074	Kashmiri: 7583	Nepaleză: 7869	Slovacă: 8375	Uzbekă: 8590
Bască: 6985	Finlandeză: 7073	Kazahă: 7575	Norvegiană: 7879	Slovenă: 8376	Vietnameză: 8673
Bengaleză: 6678	Franceză: 7082	Kirghiză: 7589	Oria: 7982	Somaleză: 8379	Volapük: 8679
Bhutani: 6890	Frisiană: 7089	Coreeană: 7579	Puștu: 8083	Spaniolă: 6983	Galeză: 6789
Bihari: 6672	Galițiană: 7176	Kurdă: 7585	Persană: 7065	Sundaneză: 8385	Wolof: 8779
Bretonă: 6682	Georgiană: 7565	Laotiană: 7679	Poloneză: 8076	Swahili: 8387	Xhosa: 8872
Bulgară: 6671	Germană: 6869	Latină: 7665	Portugheză: 8084	Suedeză: 8386	Idiș: 7473
Birmană: 7789	Grecă: 6976	Letonă: 7686	Punjabi: 8065	Tagalog: 8476	Yoruba: 8979
Bielorusă: 6669	Groenlandeză: 7576	Lingala: 7678	Quechua: 8185	Tajik: 8471	Zulu: 9085
Cambodgiană: 7577	Guarani: 7178	Lituaniană: 7684	Reto-romană: 8277	Tamilă: 8465	
Catalană: 6765	Gujarati: 7185	Macedoneană: 7775	Română: 8279	Tătară: 8484	

Fabricat sub licență de la Laboratoarele Dolby. „Dolby” și simbolul dublu-D sunt mărci înregistrate ale Laboratoarelor Dolby.

„DTS” și „DTS 2.0 + Digital Out” sunt mărci înregistrate ale firmei Digital Theater Systems, Inc.

Numere brevete Statele Unite 6,836, 549; 6, 381,747; 7, 050,698; 6,516,132 și 5,583,936.

Acest produs include o tehnologie de protejare a drepturilor de autor protejată prin

revindicările de metodă a anumitor brevete S.U.A și prin alte drepturi de proprietate intelectuală deținute de Corporația Macrovision și de alți deținători de drepturi. Utilizarea acestei tehnologii de protejare a drepturilor de autor trebuie să fie autorizată de Corporația Macrovision și este concepută pentru a fi utilizată la domiciliu și în alte situații limitate, cu condiția să nu existe alte precizări în autorizația emisă de Corporația Macrovision. Este interzisă analizarea tehnologiei prin defalcarea pe componente sau dezasamblare.

Acest produs este licențiat sub licența portofoliului de brevete MPEG-4 Visual pentru uz personal și necomercial al unui consumator pentru (i) codificare video în conformitate cu Standardul MPEG-4 Visual („MPEG-4 Video”) și/sau (ii) decodificarea MPEG-4 Video care a fost codificat de un consumator care desfășoară o activitate personală, necomercială și/sau a fost obținut de la un furnizor de produse video licențiat de MPEG LA pentru a furniza MPEG-4 Video. Nu se va acorda sau implica nici o licență pentru alt tip de utilizări. Informații suplimentare, inclusiv cele referitoare la licențele și utilizările promoționale, interne și comerciale, pot fi obținute de la MPEG LA, LLC. Vezi <http://www.mpegla.com>.

HighMAT™ și sigla HighMAT sunt fie mărci comerciale, fie mărci înregistrate ale Corporației Microsoft din Statele Unite și/sau alte țări.



Windows Media și sigla Windows sunt mărci comerciale sau mărci înregistrate ale Corporației Microsoft din Statele Unite și/sau alte țări.

Acest produs este protejat de anumite drepturi de proprietate intelectuală a Microsoft Corporation și a părților terțe. Utilizarea sau distribuția unei asemenea tehnologii în afara acestui produs este interzisă fără o autorizare din partea Microsoft sau a unei filiale autorizate Microsoft și a părților terțe.

WMA este un format de comprimare creat de Corporația Microsoft. Acesta atinge același nivel de calitate a sunetului ca și MP3 cu o mărime a fișierului mai mică decât cea a unui MP3.

Produs autorizat oficial DivX®.

Redă toate versiunile DivX® video (inclusiv DivX® 6) cu redare standard a fișierelor media DivX®. DivX, DivX Autorizat și siglele asociate sunt mărci ale DivX, Inc. și sunt utilizate sub licență.



iPod este o marcă înregistrată a Apple Inc., înregistrată în Statele Unite și în alte țări.

Modificarea setărilor aparatului

- Citiți tabelul de mai jos, modificați conform cerințelor.
- Elementele subliniate sunt setate din fabrică.
- Elementele prezentate diferă în funcție de tipul programului software.

Setările rămân intacte chiar dacă treceți aparatul în modul standby – așteptare.

1

DISPLAY
Apăsați o dată pe acest buton.

2



- 1 Apăsați [**▲▼**] pentru selectarea „Other settings” (Alte setări).
- 2 Apăsați [**ENTER**], după care [**▲▼**] pentru a selecta „Other Menu” (meniul alte funcții).
- 3 Apăsați [**ENTER**], după care [**▲▼**] pentru a selecta „Setup” (Setare).
- 4 Apăsați [**ENTER**]

Meniu Element Cuprins

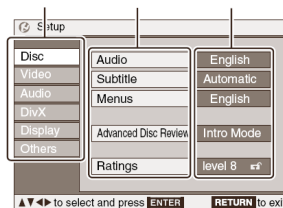

- **DVD-LS86** Acest meniu este, de asemenea, afișat dacă apăsați pe [**SETUP**] de pe telecomandă.
- Apăsați [**▲▼**] pentru a selecta meniul, elementul, conținutul și apăsați [**ENTER**].
- Pentru a reveni la ecranul anterior: apăsați [**RETURN**].
- Pentru a părăsi ecranul: Apăsați [**RETURN**] de mai multe ori.

Tabel “Disc”

Audio	<ul style="list-style-type: none"> • <u>English (engleză)</u> • Other (alte limbi) * * * * * 	<ul style="list-style-type: none"> • Original*¹ 	Opțiuni de limbă
Subtitle (subtitrare)	<ul style="list-style-type: none"> • <u>Automatic (automat)</u>*² • Other * * * * * 	<ul style="list-style-type: none"> • English 	<ul style="list-style-type: none"> • Franceză • Italiană • Polonă • Olandeză • Germană • Spaniolă • Suedeză
Menus (meniuri)	<ul style="list-style-type: none"> • <u>English</u> 	<ul style="list-style-type: none"> • Other * * * * * 	
Advanced Disc Review (vizualizare avansată a informațiilor de pe disc) Selectați modul de vizualizare (→ pagina 11).	<ul style="list-style-type: none"> • <u>Intro Mode</u> (mod Intro): Vizualizează fiecare titlu/program. • <u>Interval Mode</u> (mod Interval): Vizualizează la fiecare 10 minute. 		
Ratings (caracteristici nominale) Setați un nivel al valorilor nominale pentru a limita redarea DVD-Video • Urmăriți instrucțiunile afișate pe ecran.	<p>Valorile nominale pentru setări (Când este selectat nivelul 8)</p> <ul style="list-style-type: none"> • <u>8 Fără limită</u> • De la 1 la 7: Pentru a interzice redarea DVD-Video cu valori nominale corespunzătoare înregistrate. • 0 Blochează tot: Pentru a preveni redarea discurilor fără niveluri de caracteristici nominale. Când setați un nivel de caracteristici nominale, apare un ecran pentru parolă. Urmăriți instrucțiunile afișate pe ecran. <p>Nu uitați parola. Va apărea un ecran de mesaj dacă în aparat este introdus un DVD-Video care depășește nivelul de caracteristici nominale. Urmăriți instrucțiunile afișate pe ecran.</p>		

*¹ Se selectează limba originală reprezentată pe disc.

*² În cazul în care limba selectată pentru „Audio” nu este disponibilă, subtitrările apar în limba respectivă (dacă este disponibilă pe disc).

*³ Introduceți un cod din tabelul de la 12

Tabel “Video”

TV Aspect (rată de aspect TV) Alegeți setarea care corespunde cu televizorul și preferința dumneavoastră.	<ul style="list-style-type: none"> • <u>Pan & Scan 4:3</u> - panoramare și scanare 4:3: Televizor cu rată obișnuită de aspect (4:3) Laturile imaginii de format mare (widescreen/ecran lat) sunt tăiate astfel încât acesta să umple ecranul (doar dacă discul nu împiedică acest lucru). • <u>Letterbox 4:3</u>: Televizor cu rată obișnuită de aspect (4:3) Imaginea de format mare (widescreen/ecran lat) este redată în format letterbox. • <u>16:9</u>: Televizor cu ecran lat (widescreen) (16:9) Utilizați modulurile ecranului TV pentru a modifica felul în care apare imaginea. 	
Still Mode (Modul Static) Specificați tipul imaginii afișate pe pauză.	<ul style="list-style-type: none"> • <u>Automatic – automat</u> • Cămp: Imaginea nu este neclară, însă calitatea acesteia este mai slabă. • Cadru: Calitatea totală este bună, însă imaginea poate apărea neclară. 	
NTSC Disc Output (Ieșire Disc) Alegeți o ieșire PAL 60 sau NTSC când redați discuri NTSC.	<ul style="list-style-type: none"> • <u>PAL 60</u>: În cazul conectării la un televizor PAL • <u>NTSC</u>: În cazul conectării la un televizor NTSC 	
Picture/ Video Output (ieșire imagine/ video) Alegeți formatul semnalului video care va fi transmis pentru JPEG, MPEG4 și DivX video.	<ul style="list-style-type: none"> • <u>Automatic</u> - automat • <u>PAL</u> • <u>NTSC/PAL60</u>: Semnalul de ieșire depinde de setarea „NTSC Disc Output” - ieșire disc (→ de mai sus) Dacă semnalul de ieșire al imaginii nu este uniform la redare, schimbați setarea. 	

Tabelul “Audio”

Dynamic Range Compression (comprimarea gamei dinamice)	<ul style="list-style-type: none"> • <u>Off</u> -dezactivat • <u>On</u> – activat: Ajustează claritatea chiar și atunci când volumul este redus, prin comprimarea gamei corespunzătoare celui mai scăzut nivel de sunet și celui mai înalt nivel de sunet. Convenabil pentru vizionarea pe timpul nopții. (Funcționează doar cu Dolby Digital)
---	--

Tabel „DivX”

Subtitle text (Text subtitrare)	<ul style="list-style-type: none"> • <u>Latin 1</u> • <u>Latin 2</u> • Cyrillic • Turkish
DivX registration	Acest cod de înregistrare este necesar pentru a achiziționa și reda conținut DivX Video-on-Demand (VOD) Video la cerere. (→9)

Tabelul “Display” (afișare)

Menu Language (limbă de afișare meniu)	<ul style="list-style-type: none"> • English • Français • Deutsch • Italiano • Español • Polski • Svenska • Nederlands
On-Screen Messages (mesaje afișate pe ecran)	<ul style="list-style-type: none"> • <u>On</u> - activat • <u>Off</u> - dezactivat
Background during Play (fundal afișat în timpul redării) Selectați fundalul în timpul redării JPEG, MPEG4 și DivX video	<ul style="list-style-type: none"> • <u>Black</u> (negru) • <u>Grey</u> (gri)

Tabelul “Others” (alte funcții)

Re-initialise Setting Această funcție face ca toate valorile din meniurile Setup – setare – să revină la setările implicite.	<ul style="list-style-type: none"> • <u>Yes</u>: Ecranul de parolă este afișat dacă se setează „Ratings - Caracteristicile nominale” (É 20). Vă rugăm introduceți aceeași parolă și apăsați [ENTER]. Când apare „Initialized” – inițializat – pe ecran, așteptați 10 secunde. Apăsați [ENTER] și opriți și reporniți aparatul. • <u>No</u>
--	--

Utilizarea în mașină

- Nu lăsați aparatul pe o suprafață care s-ar putea încălzi precum bordul mașinii. Aparatul nu este termoizolant; așadar se poate defecta.
- ȘOFERUL NU TREBUIE SĂ UTILIZEZE ACEST APARAT ÎN TIMP CE AUTOVEHICULUL SE AFLĂ ÎN MIȘCARE.

Acest lucru va cauza distragerea atenției și poate provoca accidente și rănirea personală gravă sau distrugerea proprietății.

Vizionați înregistrări video de pe locurile din spate cu ajutorul suportului pentru fixare pe tetieră

Puteți viziona înregistrări video de pe locurile din spate prin fixarea aparatului în spatele locului din față.

- Vă rugăm introduceți discul înainte de fixarea aparatului pe tetieră.

- A nu se fixa sau detașa în timpul conducerii autoturismului.

- A nu se fixa aparatul în următoarele locuri:

- în orice alt loc decât spatele scaunului
- într-un loc care interferează cu vederea șoferului sau conducerea autoturismului
- într-un loc care interferează cu operarea airbag-ului
- într-un loc care interferează cu instrumentele de condus

- Asigurați-vă de faptul că centura suportului este fixată bine și verificați siguranța de pe aparat. Consultați instrucțiunile de instalare.

În cazul unui accident, accelerare bruscă sau frânare, aparatul s-ar putea deplasa și cauza răni.

- Utilizați doar suportul de fixare Panasonic furnizat pentru a atașa aparatul de scaunul autovehiculului.

1. Fixarea suportului pentru tetieră de locul din față.

- ① Reglați tetiera astfel încât să rămână un spațiu deschis de circa 3 centimetri.

Support pentru fixare pe tetieră (inclus)

Fixați de scaun astfel încât partea cu etichetă a suportului să poată fi văzută din spatele scaunului.

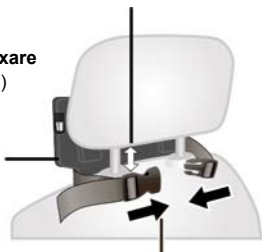

- ② Închideți catarama și reglați cureaua până se fixează strâns în jurul tetierei.

Vedere laterală

CORECT INCORECT



Dacă acest spațiu este mai mare de 3 centimetri, aparatul se poate desprinde și poate cauza vătămări personale în cazul unui accident, etc.

2. Ajustarea monitorului

Rotiți monitorul înapoi astfel încât ecranul să fie cu fața spre exterior.
→ 14, Ajustarea unghiului LCD-ului



3. Fixarea aparatului pe suport.

Țineți aparatul cu ambele mâini, așezați aparatul puțin mai jos de secțiunile din față ale suportului. Apăsați aparatul în jos aproximativ 4-5 mm astfel încât părțile din față ale suportului să intre în orificiile din partea de jos a aparatului.

- Vă rugăm să verificați următoarele puncte înainte de utilizare.
 - Suportul este bine fixat de aparat
 - Aparatul este fixat bine și nu poate fi ridicat.

Aliniați aici secțiunile din față.

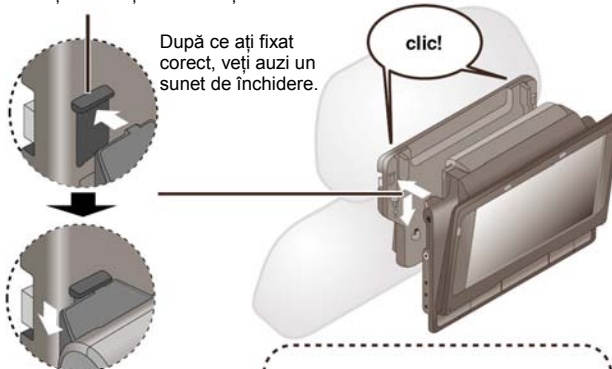

Schema fixării suportului



- În funcție de tipul tetierei, există posibilitatea de a nu putea fixa suportul.

CORECT

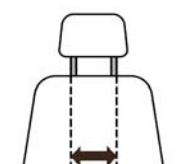

Cel mult 23 centimetri

INCORECT

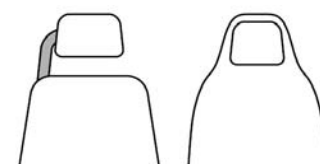

În cazul unui accident etc., aparatul se poate elibera și cauza vătămări.

Detașarea aparatului din suport

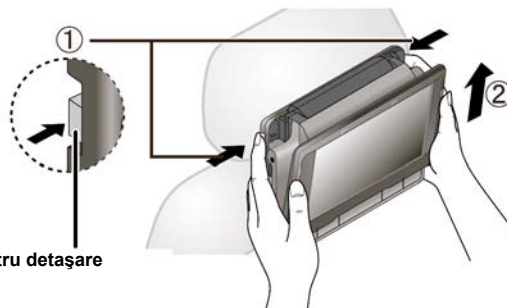

Buton pentru detașare

- ① Apăsați butoanele pentru detașare (stânga și dreapta) către centrul suportului.
- ② Ridicați aparatul pentru a-l detașa.
- Nu apăsați pe butoanele pentru detașare în alt moment decât atunci când detașați aparatul din suport.

Conectarea Adaptorului CC pentru mașină inclus

Înainte de conectare, consultați manualul proprietarului de autoturism sau furnizorul.

- Conectați la fișa pentru bricheta de țigaretă a autovehiculului care are o baterie de 12 V. Nu este compatibil cu un autovehicul care are o baterie de 24 V.
- Acesta este un Adaptor CC pentru mașină cu legare negativă la pământ. Utilizarea unui Adaptor CC pentru mașină cu legare pozitivă la pământ poate cauza defectarea aparatului și poate provoca incendii.

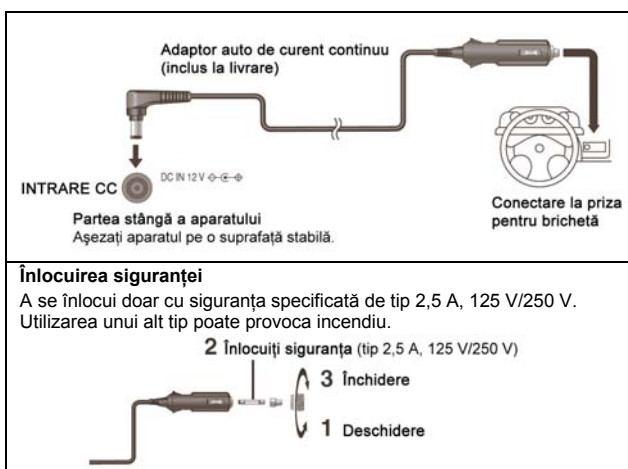

Atenție

- **Pentru evitarea consumării bateriei autoturismului**
 - Deconectați Adaptorul CC pentru mașină de la bricheta pentru țigaretă după utilizare. Adaptorul CC pentru mașină continuă să consume energie chiar dacă nu este utilizat, iar dacă ați atașat un bloc de baterie la acest aparat, aceasta va începe să se încarce, consumând mai multă energie.
 - Nu utilizați Adaptorul CC pentru mașină pentru perioade îndelungate de timp când motorul nu este pornit.
- Opriiți aparatul înainte de a opri motorul atunci când utilizați Adaptorul CC pentru mașină, în caz contrar continuarea redării s-ar putea să nu funcționeze (→6).
- Permiteți jocul cablului.
- Nu ne asumăm răspunderea pentru defectările care apar ca urmare a instalării necorespunzătoare.



(Partea stângă a aparatului)

Puteți asculta muzică cu ajutorul sistemului dumneavoastră audio pentru mașină prin conectarea adaptorului pentru casetofonul stereo de mașină (neinclus) la fișa pentru căști din partea stângă a acestui aparat.

Transmițător FM

DVD-LS86

Puteți asculta discuri cu ajutorul postului dumneavoastră radio FM (de exemplu, sistemul stereo al vehiculului) prin transmiterea semnalelor audio de la acest aparat.

- Transmițătorul FM poate fi utilizat, de asemenea, cu dispozitive echipate cu radio FM normal.

Pregătirea

Decuplați căștile de la aparat.

- Atunci când sunt conectate, transmițătorul FM nu va funcționa.

1 Redați discul.(→ 6)

- Atunci când este afișat „AUX” sau „iPod”, apăsați [AV SELECT] pentru a selecta „DISC”.

2 Apăsați pentru a afișa meniul.

FM-TM

Dacă meniul nu este afișat, verificați pașii de „Pregătire” listați mai sus.

3



Apăsați [▲, ▼, ◀, ▶] pentru a selecta „ON”.

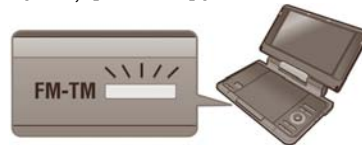

Lampa portocalie se aprinde.

- Nu este emis nici un sunet de către acest aparat.

4 Reglați radioul pe frecvența 88,3 MHz FM.

Atunci când este auzită o altă transmisie FM → vedeți mai jos, „Când nu a avut succes această operație”

5 Ajustați volumul cu ajutorul radioului.

- Controlul volumului al acestui aparat nu funcționează în timpul utilizării transmițătorului FM.

Pentru a opri funcționarea transmițătorului FM

Apăsați [FM-TM], după care [▲, ▼, ◀, ▶] pentru a selecta „OFF”

Pentru a părăsi ecranul

Apăsați [FM-TM]

Când nu a avut succes această operație

1 Apăsați pentru a afișa meniul

FM-TM

2



① Apăsați [▲, ▼] pentru a selecta frecvența („88,3MHz”) (presetată din fabrică).

② Apăsați [◀, ▶] pentru a selecta o frecvență cuprinsă între 88,3 MHz și 107,7 MHz care nu este utilizată pentru transmiterea niciunui post.

- Frecvența poate fi setată în trepte de câte 0,1 MHz.

3 Reglați radioul FM la frecvența selectată în cadrul pasului 2.

Dacă auziți zgomote sau distorsiuni ale semnalului audio, deplasați antena radio mai aproape de aparat. Sau selectați „MONO” din ecranul meniului principal cu ajutorul [▲, ▼, ◀, ▶]. În cazul în care calitatea audio tot nu se îmbunătățește, schimbați frecvența radio (→deasupra, Când nu a avut succes această operație).

Notă

Transmițătorul FM funcționează doar în timpul redării discurilor.

Opriiți funcționarea transmițătorului FM în timp ce nu sunt redade discurile; în caz contrar, va fi generat zgomot de fundal.

Utilizarea acestui aparat împreună cu un alt echipament

Scoateți echipamentul din funcțiune înainte de conectare și citiți instrucțiunile de funcționare corespunzătoare.

Beneficiați de efecte stereo și audio

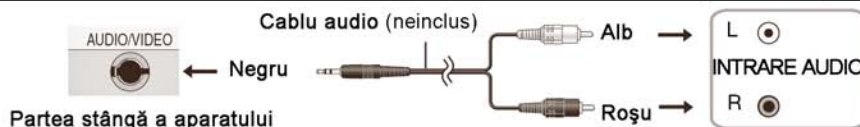

Beneficiați de utilizarea aparatului cu un televizor

Conectați intrarea video a aparatului direct la televizor.

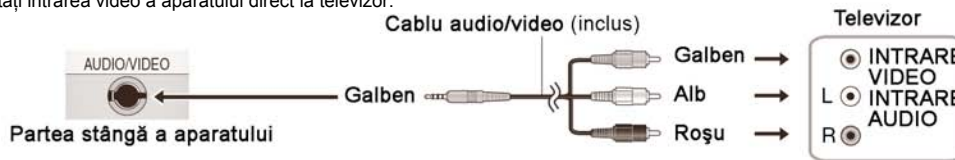

Utilizați adaptorul RCAJ (neinclus) în cazul în care televizorul dumneavoastră are un terminal SCART cu 21 pini.

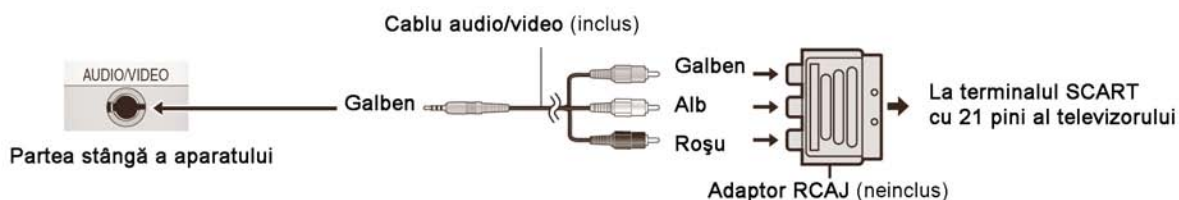

- Difuzoarele aparatului nu au protecție magnetică. Nu așezați aparatul lângă televizoare, computere personale sau alte aparate ușor influențabile de magnetism. Nu păstrați acest aparat în apropierea cartelelor magnetice (carduri bancare, abonamente de transport în comun, etc).
- În cazul în care măriți volumul televizorului pe perioada redării, volumul poate deveni brusc foarte puternic în momentul în care schimbați pe un post de televiziune. Reduceți volumul la nivel normal înainte de a schimba.

Vizionarea video de la alt echipament

1 Conectați echipamentul la acest aparat.

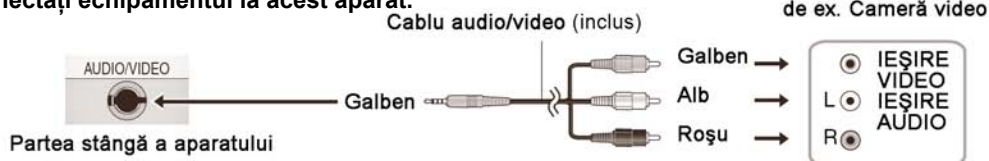

2 Apăsați [AV SELECT] pentru a trece pe „AUX”

Se aprinde „AUX” pe ecran.

- Activați redarea cu ajutorul echipamentului conectat. (Vă rugăm să citiți instrucțiunile de operare pentru echipamentul conectat).
- Aparatul nu se oprește automat dacă modul „AUX” este activat. Opriiți aparatul când ați terminat utilizarea acestuia.

Vizionarea cu ajutorul unui iPod

DVD-LS86

Conectați dispozitivul iPod la acest aparat pentru a vă bucura de fișiere audio, imagini și video pe iPod. Conexiunea pentru redarea imaginilor sau fișierelor video este diferită în funcție de tipul de iPod (A sau B).

- A:** Permite redarea imaginilor și materialului video pe dispozitive iPod de cea de-a cincea generație (video) sau imagini înregistrate pe dispozitive iPod de cea de-a patra generație (afișaj color).



- B:** Permite redarea fișierelor cu imagini sau video înregistrate pe iPod touch, iPod classic sau iPod nano de cea de-a treia generație.

Este necesar un cablu exclusiv iPod disponibil în comerț.

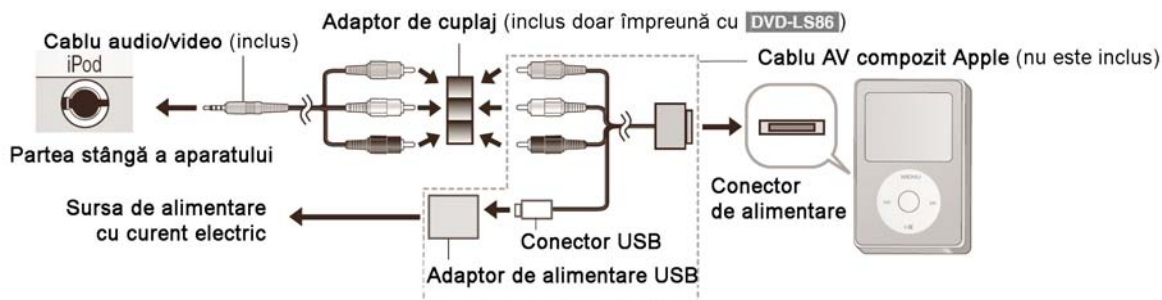

- Intrarea este comutată automat în „iPod”, după care „iPod” se aprinde pe afișajul aparatului. De asemenea, a puteți apăsa [AV SELECT] pentru a selecta „iPod”
- Operați redarea cu ajutorul dispozitivului iPod conectat. (Vă rugăm să citiți instrucțiunile de utilizare pentru dispozitivul iPod conectat).

Întreținerea

Pentru a curăța acest aparat, utilizați o cârpă moale și uscată.

- Utilizați un produs de curățat ochelari pentru îndepărtarea petelor persistente de pe LCD.
- Nu utilizați niciodată alcool, diluant pentru vopsea sau benzină pentru curățarea acestui aparat.

Întreținerea lentilelor

- Îndepărtați cu atenție praful cu un suflător pentru lentile de aparat foto.
- Produs recomandat:
Set pentru curățat lentile (SZZP1038C)
(Disponibil de la furnizorii Panasonic.)
- Nu puteți utiliza un produs de curățat CD-uri.
- Aveți grijă să nu atingeți lentilele cu degetele.

Pentru curățarea discurilor

- Ștergeți cu o cârpă umedă, apoi ștergeți cu uscat.

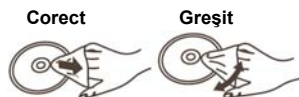

Specificații

Nivel de temperatură la funcționare: între + 5 și + 35°C

Nivel de umiditate la funcționare: între 5 și 85 % RH (fără condens)

Discuri redte (8 cm sau 12 cm):

- (1) DVD (DVD-Video, DivX*6, 8)
- (2) DVD-RAM (DVD-VR*9, JPEG*4, 6, 7, MP3*2, 6, MPEG4*5, 6, DivX*6, 8)
- (3) DVD-R (DVD-Video, DVD-VR*9, JPEG*4,6,7, MP3*2, 6, MPEG4*5, 6, DivX*6, 8)
- (4) DVD-R DL (DVD-Video, DVD-VR*9)
- (5) DVD-RW (DVD-Video, DVD-VR*9, JPEG*4, 6, 7, MP3*2, 6, MPEG4*5, 6, DivX*6, 8)
- (6) +R/+RW (Video)
- (7) + R DL (Video)
- (8) CD, CD-R/RW [CD-DA, Video CD, SVCD*1, MP3*2, 6, WMA*3, 6, JPEG*4, 6, 7, MPEG4*5, 6, DivX*6, 8, HighMAT Nivel 2 (Audio și Imagine)]

Sistem semnal: PAL/PAL 60 (NTSC) selectabil

Ecranul LCD: 8,5" α-Si-Si, TFT ecran LCD lat (480x234xRGB)

Ieșire/intrare AUDIO/VIDEO:

Terminal ieșire/intrare: mini fișă cu ø 3,5 mm

Număr de terminale: 1 sistem (ieșire/intrare selectabil)

Compozit-video:

Nivel de ieșire/intrare:

1Vp-p (75 Ω)

Audio:

Nivel de ieșire/intrare: 1,5 Vrms (1 kHz. 0 dB, 10 K Ω)

Performanță audio:

(1) Răspuns frecvență:

- DVD (sunet liniar):

între 4 Hz și 22 kHz (eșantionare 48 kHz)

între 4 Hz și 44 kHz (eșantionare 96 kHz)

- CD Audio: între 4 Hz și 20 kHz

(2) Raport S/N: 100 dB

(3) Gamă dinamică: 90 dB

(4) Distorsiune armonică totală: 0,001 %

Difuzor:

ieșire: 0,5 W+0,5 W (10% distorsiune)

Ieșire căști:

ieșire: mini fișă stereo cu ø 3,5 mm

Număr de terminale: 2 sisteme

Transmițător FM **DVD-LS86:**

Frecvență: 88,3 MHz-107,7 MHz (unități de incrementare de 0,1 MHz)

Ieșire sistem: Stereo/Mono (Selectarea este posibil)

iPod Intrare AV **DVD-LS86:**

Terminat intrare: mini fișă stereo cu ø 3,5 mm

Pickup:

Lungime de undă: 655 nm/790 nm (DVD/CD)

Putere laser: CLASA 1M/CLASA 1 (DVD/CD)

Alimentare cu energie electrică:

C.C. 12 V (Terminal cu intrare CC)/CC 7,2 V (terminal baterie exclusiv)

Consum de energie electrică (utilizând adaptorul de C.A. inclus):

14 W (Doar aparatul: 12 W)

Consum de energie electrică în modul Standby

(cu adaptorul CA inclus):

aprox. 0,4 W

Consum de energie electrică în modul Reîncărcare

(cu adaptorul CA inclus):

12 W

Adaptor CA:

Sursă de alimentare: CA între 100 și 240 V, 50/60 Hz

Consum de energie electrică: 22 W

Ieșire CC: 12 V, 1,3 A

Adaptor CC autovehicul:

Ieșire CC: 12 V, 1,5 A (doar pentru autovehicul cu baterie de 12 V)

Măsuri de precauție pentru utilizarea discurilor

- Nu lipiți etichete sau autocolante pe discuri (Acest lucru poate cauza deformarea discului, făcându-l inutilizabil).
- Nu scrieți pe etichetă cu un pix sau alt instrument de scris.
- Nu utilizați sprayuri pentru curățarea înregistrărilor, benzină, diluant, lichide statice pentru prevenirea electrizării sau orice alt solvent.
- Nu utilizați cutii de protecție sau învelitori contra zgărieturilor.
- Nu aruncați discurile unul peste altul și nu le loviți. Nu așezați obiecte deasupra discurilor.
- Pentru protejarea discurilor împotriva zgărieturilor și a murdăriei, reintroduceți-le în casețele sau carcasa acestora atunci când nu le mai utilizați.
- Nu utilizați următoarele discuri:
 - Discuri cu urme de adeziv rămase de la autocolantele sau etichetele dezlipite (discuri închiriate, etc.).
 - Discuri împachetate în mod necorespunzător sau discuri crăpate.
 - Discuri cu forme neregulate, precum cele în formă de inimă.

Blocul de baterie (litiu-ion)

DVD-LS86 CGR-H712 (inclus):

Tensiune: 7,2 V

Capacitate: 4500 mAh

DVD-LS83 CGR-H711 (inclus):

Tensiune: 7,2 V

Capacitate: 2250 mAh

Dimensiuni (LxGxH) (fără părțile din față și baterie):

242,6 mm x 173,5 mm x 46,0* mm

*23,9 mm la punctul inferior

(G=179,3 mm cu baterie)

(H=51,5 mm cu baterie)

DVD-LS86

DVD-LS83

(G=173,5 mm cu baterie)

(H=46,6 mm cu baterie)

Masă:

cu baterie:

DVD-LS86: aproximativ 1123 g

DVD-LS83: aproximativ 1020 g

fără baterie:

DVD-LS86: aproximativ 890 g

DVD-LS83: aproximativ 876 g

Notă

Specificațiile pot fi modificate fără notificare.

*1 Conform IEC 62107

*2 MPEG-1 Strat 3, MPEG-2 Strat 3

*3 Windows Media Audio Versiune 9.0 L3

Nu este compatibil cu Multiple Bit Rate (MBR)

*4 Fișiere Linie de referință Exif Ver 2.1 JPEG

Rezoluție imagine: între 160 x 120 și 6144 x 4096 pixeli (sub-

eșantionarea este 4:0:0, 4:2:0, 4:2:2 sau 4:4:4)

*5 Date MPEG4 înregistrate cu multi-camere Panasonic SD sau DVD video

recordere

Conform specificațiilor SD VIDEO (ASF standard)/MPEG4 (Profil

Simplu) sistem video/G.726 sistem audio.

*6 Numărul total combinat maxim de fișiere audio, cu imagini și filme care

pot fi citite precum și grupuri: 4000 de fișiere audio, imagini și filme și

400 grupuri.

*7 Este posibil ca imaginile extrem de lungi și subțiri să nu poată fi afișate.

*8 Redă toate versiunile DivX® video (inclusiv DivX®6) cu redare standard

de fișiere media DivX®. Autorizat de DivX Home Theater Profile.

*9 CPRM nu este compatibil DVD-LS83

CE06820

Declarație de conformitate (DoC)

Prin prezenta, „Matsushita Electric Industrial Co., Ltd” declară faptul că

acest produs este în conformitate cu cerințele esențiale și alte prevederi

relevante ale Directivei 1999/5/CE.

Clienții pot descărca o copie a DoC originală ale produselor noastre R&

TTE de pe serverul nostru DoC:

<http://www.doc.panasonic.de>

Contact în UE: Panasonic: Panasonic Service Europe, divizie a Panasonic

marketing Europe, Panasonic Testing Centre, Winsbergring 15, 22525

Hamburg, R.F. Germania

Acest produs este conceput pentru a fi utilizat în următoarele țări: Austria,

Belgia, Bulgaria, Republica Cehă, Cipru, Danemarca, Estonia, Finlanda,

Germania, Islanda, Irlanda, Letonia, Liechtenstein, Lituania, Luxemburg,

Malta, Olanda, Norvegia, Polonia, Portugalia, România, Slovacia,

Slovenia, Spania, Elveția, Suedia, Marea Britanie

Acest produs este destinat consumului general (Categorie 3).

• Utilizarea funcției transmițătorului FM în Franța, Grecia, Ungaria și Italia

este interzisă în mod deosebit.

Ghid de rezolvare a problemelor

Înainte de a solicita asistență, efectuați următoarele verificări. În cazul în care manifestați nesiguranță cu privire la anumite puncte de control, sau în cazul în care soluțiile indicate în tabel nu rezolvă problema, contactați furnizorul pentru instrucțiuni. (Paginile de referință sunt indicate în paranteze.)

Nu indică defectarea următoarele aspecte:

- Sunetul adaptorului CA pe timpul reîncărcării.
- Încălzirea blocului de baterie pe timpul reîncărcării sau utilizării.
- Suprafața sau zona din jurul aparatului se încălzește când este utilizată pentru perioade îndelungate de timp.

Alimentarea

Nu există alimentare

- Verificați legătura cu adaptorul CA sau blocul de baterie. (4)
- **DVD-LS86** Nu puteți porni aparatul cu telecomanda dacă aparatul este alimentat cu blocul de baterie.
- Aparatul are o schemă electrică de protecție care este activată în cazul în care aceasta se încălzește sau se răcește prea mult. Aparatul nu va funcționa în cazul în care se întâmplă acest lucru. Utilizați aparatul între 5°C și 35 °C.

Aparatul se oprește automat.

- Aparatul se oprește după ce redarea a fost oprită timp de aproximativ 15 minute (5 minute când aparatul este alimentat cu blocul de baterie) pentru a conserva energia. Porniți din nou aparatul.

Nu se încarcă sau indicatorul [CHG] nu se aprinde.

- Perioada de reîncărcare crește când temperatura este prea ridicată sau prea scăzută, și s-ar putea ca încărcarea să nu fie posibilă în anumite situații.
- Verificați legăturile la adaptorul CA sau blocul de baterie. (4)

Redarea este redusă în mod considerabil după reîncărcare.

- Blocul de baterie a ajuns la termenul de expirare (Acesta poate fi reîncărcat de aproximativ 300 de ori).

Nu funcționează

Nu răspunde la apăsarea butoanelor.

- Acest aparat nu poate reda alte discuri decât cele enumerate în aceste instrucțiuni de funcționare. (5)
- Este posibil ca aparatul să nu poată funcționa în mod corespunzător din cauza trăsnetelor, a electricității statice sau a altor factori externi. Opriți aparatul și apoi reporniți. Sau opriți aparatul, deconectați sursa de alimentare (CA sau bloc de baterie), iar apoi reconectați.
- S-a format condens: Așteptați 1-2 ore să se evaporeze.
- Vă rugăm să introduce discul în mod corespunzător. (6)

DVD-LS86

- Verificați dacă bateria este instalată corect. (4)
- Bateria este slabă: Înlocuiți cu o baterie nouă. (4)
- Îndreptați telecomanda spre senzorul pentru telecomandă și apăsați. (4)

Ați uitat indicele parolei.

Reprogramați toate setările pe Setarea din Fabrică.

- Cu aparatul oprit, apăsați continuu [**◀**] și [**||**] pe aparat iar apoi apăsați continuu [**▶**, ON - pornire] pe aparat până dispăre cuvântul „Initalized” - inițializat de pe ecran. Opriți și reporniți aparatul. Toate setările vor reveni la valorile implicite.

Nu există nici o imagine sau sunet.

- Verificați dacă discul este înregistrat.

Funcționare specifică imposibilă sau incorectă

Redarea începe cu întârziere.

- S-ar putea să dureze puțin înainte ca redarea să înceapă atunci când o melodie MP3 conține date cu imagini statice. Chiar și după ce melodia începe, timpul corect de redare nu va fi afișat; totuși acest lucru este normal.
- Acest lucru este normal în cazul fișierelor DivX video.

DVD-LS86 Funcțiile pentru redare program și redare aleatorie nu funcționează **DVD-V**

- Aceste funcții nu funcționează în cazul unor fișiere DVD-Video.

Nu apare meniul.

VCD - cu comandă redare

- Apăsați [**■**, OFF] de două ori și apăsați [**▶** ON].

Poziția subtitrării este greșită.

- Reglați poziția (Subtitle Position) – poziția subtitrării din Display Menu – meniu afișare) (12)

Lipsește subtitrările

- Afișați subtitrările. (10)

În A-B repeat – repetare A-B, punctul B este setat automat.

- Finalul unui element devine punctul B în momentul în care acesta este atins.

Nu pornește redarea.

- Este posibil ca acest aparat să nu poată reda fișiere WMA și MPEG4 care conțin date cu imagini statice.
- În cazul în care redați fișiere DivX VOD, faceți referire la pagina de start de unde puteți achiziționa fișiere DivX VOD (de exemplu: www.divx.com/vod)
- Este posibil ca redarea să nu funcționeze în mod corespunzător în cazul în care un disc conține CD-DA și alte formate.

Imagine incorectă

Imagine distorsionată

- Este posibil să existe anumite distorsionări în timpul căutării, însă acest lucru este normal.
- Calitatea imaginii se poate deteriora sau unele caracteristici pot fi omise în cazul vizionării fișierelor MPEG4, însă acest lucru este normal.
- **DivX** Modificați „Source Select” – selectarea sursei din Picture Menu – meniu imagini. (11)

Imaginea se oprește.

- Este posibil ca imaginea să se oprească în cazul în care fișierele DivX sunt mai mari de 2 GB.

Nu există imagine pe LCD

- Verificați conexiunile. (4)
- Selectați un mod de monitor diferit de „OFF” – dezactivat (No picture - fără imagini). (7, **Selectarea modalității de vizualizare a imaginilor cu aspect 4:3 pe LCD**).

LCD-ul este întunecos.

- Selectați „DAYLIGHT” sau reglați luminozitatea. (7).

Pixelii LCD-ului devin negri sau emit diferite culori.

- LCD-ul este construit cu precizie tehnologică astfel încât 99,99% din pixeli sunt activi, însă din restul de 0,01%, există pixeli care pot fi negri sau pot lumina în mod constant. Acest fenomen nu este un semn de defectare.

Nu apare imaginea pe ecran (sau dimensiunea imaginii pare a fi greșită)

- Verificați conexiunile. (16)
- Verificați dacă televizorul este pornit.
- Verificați dacă modul de intrare în televizor este corect.
- Verificați setările „Video – TV Aspect” – rată de aspect TV. (13)
- Dezactivați caracteristica pentru mărire (zoom) a televizorului în cazul în care utilizați Zoom. (13)
- Asigurați-vă de faptul că aparatul este conectat direct la televizor și nu printr-un videocasetafon. (16)
- Utilizați televizorul pentru a modifica aspectul.
- Ajustați „Just Fit Zoom” sin Meniul afișare. (12)

Imagine incorectă (Continuare)

Meniul nu este afișat în mod corespunzător.	<ul style="list-style-type: none"> Restabiliți raportul de mărire (zoom) la x 1.00. (12) Setați „Subtitle position” – poziția subtitrării din Display Menu – meniul afișare pe „0”. (12)
Funcția auto zoom – mărire automată – nu funcționează în mod corespunzător.	<ul style="list-style-type: none"> Dezactivați funcția de zoom de pe televizorul dumneavoastră. Utilizați celelalte rate de aspect programate sau reglarea manuală. (12) Este posibil ca funcția zoom – mărire – să nu funcționeze bine, în special în cazul scenelor întunecate și este posibil să nu funcționeze de loc în funcție de tipul discului.

Sunet incorect

Sunet distorsionat.	<ul style="list-style-type: none"> Selectați „Off” – dezactivat - din opțiunea „Advanced Surround” – efect surround avansat. (11) Depărtați aparatul de telefoanele mobile. Este posibil să apară zgomote la redarea fișierelor WMA sau MPEG4.
Nu funcționează efectele.	<ul style="list-style-type: none"> Unele efecte audio nu funcționează sau au un efect mai scăzut la unele discuri. H.Bass, Advanced Surround – efectul surround avansat, Multi Re-master și Sound Enhancement – intensificare sunet – nu funcționează în cazul în care ați modificat viteza de redare.
Nu se aude nici un sunet din difuzoarele aparatului.	<ul style="list-style-type: none"> DVD-LS86 Atunci când indicatorul [FM-TM] luminează portocaliu, nu este emis nici un sunet de difuzoarele aparatului. Atunci când nu utilizați transmisiătorul FM, opriți funcționarea transmisiătorului FM (lămpile nu mai luminează). Difuzorul este oprit dacă LCD-ul este închis sau ați conectat căștile. Măriți volumul. (6) Verificați legăturile și setările. (16)
Nu se aude nici un sunet din celelalte difuzoare.	<ul style="list-style-type: none"> Este posibil să existe o pauză în cadrul sunetului; Acest lucru nu reprezintă o defecțiune.
Nu este emis niciun sunet atunci când modificați viteza de redare	<ul style="list-style-type: none"> Transmisiătorul FM nu funcționează atunci când sunt conectate. (15) Introduceți un disc, apăsați [AV SELECT] pentru a selecta „DISC” și apăsați [■, ON] (15)
DVD-LS86 Transmisiătorul FM nu funcționează. Meniul nu este afișat.	<ul style="list-style-type: none"> DivX Semnalul audio s-ar putea să nu fie transmis din cauza modului în care au fost create fișierele. (9)
Lipsa sunetului	

Afișaje

“⊘”	<ul style="list-style-type: none"> Aparatul sau discul nu permite funcționarea.
Ecranul nu afișează nimic.	<ul style="list-style-type: none"> Selectați „On” – activare pentru „On-Screen Messages” – mesaje afișate pe ecran din tabelul „Display” - afișare
„Check the disc” –Verificați discul.	<ul style="list-style-type: none"> Curățați discul. (17)
„U11”	<ul style="list-style-type: none"> Ați introdus un disc care nu a fost finalizat. (4)
„■■■■ ERROR 01” – eroare 01	<ul style="list-style-type: none"> A intervenit o problemă la blocul de baterie. Consultați furnizorul.
„■■■■ ERROR 02” – eroare 02	<ul style="list-style-type: none"> Blocul de baterie a fost reîncărcat timp de 20 de ore dar nu s-a reîncărcat dintr-un anumit motiv. Reîncărcați.
„■■■■ ERROR 03” – eroare 03	<ul style="list-style-type: none"> Reîncărcați într-un loc prea cald sau prea rece. Reîncălziți la temperatură normală (între + 5 și + 35°C).
„H □□”	<ul style="list-style-type: none"> Au apărut probleme. Numărul care apare după „H” depinde de problemă. Opriți și reporniți aparatul. Sau, opriți aparatul, deconectați sursa de alimentare (CA sau bloc de baterie), reconectați la sursa de alimentare și reporniți aparatul. În situația în care numerele de asistență nu dispar, notați numerele de asistență și contactați furnizorul.
□□ înseamnă un număr.	<ul style="list-style-type: none"> Încercați să redați un grup sau un fișier incompatibil. (9)
“Cannot display group xx, content xx” - nu se poate afișa grupul xx, fișierul xx-	<ul style="list-style-type: none"> Încercați să rulați un fișier DivX VOD care a fost achiziționat cu un cod de înregistrare diferit. Nu puteți reda fișierul cu acest aparat. (9)
“Authorization Error” - eroare autorizație -	<ul style="list-style-type: none"> Fișierul DivX VOD a ajuns la ajuns la numărul de redări stabilit. Nu îl puteți reda. (9)
“Rented Movie Expired” - filmul închiriat a expirat -	

iPod DVD-LS86 **DVD-LS86**

Dispozitivul iPod conectat nu funcționează.	<ul style="list-style-type: none"> Apăsați [AV SELECT] și selectați „iPod”. Atunci când este selectat „AUX” sau „DISC” este selectat, iPod-ul nu va funcționa.
Fișierele video și imaginile statice înregistrate pe iPod nu pot fi afișate pe afișajul acestui aparat.	<ul style="list-style-type: none"> Setările de ieșire video iPod trebuie să fie modificate. Pentru detalii, vă rugăm să consultați instrucțiunile de operare ale dispozitivului iPod.

Indicatori [⊘] și [CHG]

Indicatorul [⊘] luminează rapid și intermitent	<ul style="list-style-type: none"> Aparatul s-a defectat. Consultați furnizorul.
Indicatorul [⊘] luminează încet și intermitent.	<ul style="list-style-type: none"> Aparatul este pornit iar LCD-ul este închis sau modul monitorului este setat pe „Off” – dezactivat – (No Picture – fără imagini). Opriți aparatul când ați terminat.
Indicatorul [CHG] luminează rapid și intermitent.	<ul style="list-style-type: none"> A apărut o problemă la blocul de baterie. Porniți aparatul și verificați mesajul de pe LCD. (de mai sus)
Indicatorul [CHG] luminează încet și intermitent.	<ul style="list-style-type: none"> Bateria este slabă. Aparatul se va opri automat după câteva minute.

Întrebări frecvente

Paginile de referință sunt prezentate în paranteze.

Pot reda un DVD - Video achiziționat într-o altă țară?	<ul style="list-style-type: none"> Puteți reda în cazul în care numărul de regiune include „2” sau „ALL” – toate. Verificați carcasa discului. (Copertă)
Pot utiliza aparatul în avion sau în spital?	<ul style="list-style-type: none"> Undele electromagnetice emise de aparat pot afecta echipamentul dintr-un avion sau spital. Vă rugăm respectați regulamentele și/sau instrucțiunile indicate de spital sau avion.
Pot utiliza aparatul în mașină?	<ul style="list-style-type: none"> Puteți utiliza acest aparat dacă o conectați la curent cu Adaptorul CC pentru mașină. Aparatul se poate defecta în cazul în care nu utilizați adaptorul pentru mașină menționat.(15) Puteți viziona înregistrări video pe locurile din spate cu ajutorul suportului inclus pentru fixarea pe terieră. (14)
Pot conecta aparatul la un computer?	<ul style="list-style-type: none"> Puteți beneficia de utilizarea unui computer pe post de monitor de televizor atunci când conectați aparatul cu terminalul pentru intrarea AV la un computer. Totuși, nu puteți opera acest aparat pe post de echipament periferic.

<p>CAUTION - CLASS 1M VISIBLE AND INVISIBLE LASER RADIATION WHEN OPEN AND INTERLOCKS DEFEATED. DO NOT VIEW DIRECTLY WITH OPTICAL INSTRUMENTS. IEC60825-1 +A2/Class 1M</p>
<p>VARNING - KLASS 1M SYNLIIG OCH OSYNLIIG LASERSTRÅLNING NÄR DENNA DEL ÄR ÖPPNAD OCH SPÄRREN ÄR URKOPPLAD. BETRAKTA EJ STRÅLEN DIREKT GENOM OPTISKT INSTRUMENT.</p>
<p>FORSIGTIG - SYNLIIG OG USYNLIIG LASERSTRÅLING KLASSE 1M. NÄR LÅGET ER ÅBENT OG SIKKERHEDSAFBRYDERE ER UDE AF FUNKTION. UNDGÅ AT SE LIGE PÅ MED OPTISKE INSTRUMENTER.</p>
<p>VARO - AVATTAESSA JA SUOJALUKITUS OHTETTAESSA OLET ALTTIINA LUOKAN 1M NÄKYVÄÄ JA NÄKYMÄTÖNTÄ LASERSÄTEILYÄ. ÄLÄ KATSO OPTISELLA LAITTEELLA SUORAAN SÄTEESEEN.</p>
<p>VORSICHT - SICHTBARE UND UNSICHTBARE LASERSTRAHLUNG KLASSE 1M. WENN ABDECKUNG GEÖFFNET UND SICHERHEITSVERRIEGELUNGEN ÜBERBRÜCKT. NICHT DIREKT MIT OPTISCHEN INSTRUMENTEN BETRACHTEN.</p>
<p>ATTENTION - RAYONNEMENT LASER VISIBLE ET INVISIBLE. CLASSE 1M. EN CAS D'OUVERTURE ET LORSQUE LA SÉCURITÉ EST NEUTRALISÉE. NE PAS REGARDER DIRECTEMENT À L'AIDE D'INSTRUMENTS D'OPTIQUE.</p>

ATENȚIE LA DESCHIDERE SE EMIT RADIATII LASER CLASA 1M VIZIBILE ȘI INVIZIBILE ȘI ATUNCI CÂND DISPOZITIVUL DE BLOCARE ESTE NEUTRALIZAT. A SE EVITA EXPUNEREA LA RAZE.
(Partea inferioară a produsului)



PRODUS LASER CLASA 1



Matsushita Electric Industrial Co., Ltd.

Sit web: <http://www.panasonic.net>

Conform Directivei 2004/108/CE, articolul 9 (2)
Centru de testare Panasonic
Panasonic Marketing Europe GmbH
Winsbergring 15, 22525 Hamburg, R.F.Germania